



---

Filosofía	2
Instrumentos smeg	4
Flexibilidad y versatilidad	9
Volúmenes de lavado	10
Características técnicas: símbolos	14
Línea básica: WD2050, WD1050, WD4060, datos técnicos	15
Línea profesional: WD3060, WD5090T datos técnicos	22
Opcional	26
Accesorios	28
Línea profesional: WD6090BDS datos técnicos	38
Opcional	40
Accesorios	41
Línea profesional: WD7000 datos técnicos	42
Opcional	44
Accesorios	45
Tratamiento del agua	46
Detergentes y aditivos	48
Tabla de programas	42
Dimensiones	50
Características técnicas	54



El grupo Smeg fundado en Guastalla en 1948, representa hoy, con casi 2.000 trabajadores y 15 sedes en todo el mundo, un pico de excelencia del Made in Italy. Smeg se ha caracterizado por un perfil único en el panorama de de productores de equipos domésticos y profesionales gracias a una cultura de empresa fuertemente afianzada que atribuye una importancia extrema tanto a la calidad como al contenido tecnológico y al diseño de los productos propios. Smeg instruments, atesora estos valores desde hace mas de 25 años en el sector de los equipos médicos, enriqueciéndolos con un saber hacer madurado a través de la colaboración con los operarios profesionales de mas de treinta países en todo el mundo. Con una estructura integrada desde el proyecto hasta la asistencia post-venta, Smeg instruments ofrece al mundo de la desinfección y la esterilización hospitalaria productos de nivel artístico, soluciones personalizadas y servicios flexibles y eficientes.





**MADE  
IN ITALY**

DESDE HACE MAS DE 25 AÑOS SERVICIO TECNOLOGIA Y SEGURIDAD

### SERVICIO

Smeg se preocupa de sus clientes también durante la vida del producto disponiendo de numerosísimos centros de asistencia técnica altamente especializados y distribuidos capilarmente sobre todo el territorio nacional y mundial. Instalación, pruebas y formación, son realizadas directamente por Smeg. Un número verde garantiza además un soporte constante y cualificado para cualquier exigencia. Confiar en Smeg significa encontrar un servicio post venta que tiene un almacén de 5.000 m<sup>2</sup> en situación de entregar en 24 horas las piezas de recambio mediante una gestión via Web (Smeg Tech) simple y completa.

### INNOVACIÓN

Un equipo de diseñadores expertos apoyados por los equipos más modernos realizan, en colaboración con los mayores expertos del sector, productos de alta calidad adecuados a las mas recientes directivas y normativas. Toda la nueva serie Washer Disinfecto responde completamente a los requisitos de la normativa EN15883. Smeg se pone desde siempre el objetivo de ser la vanguardia e imponer nuevos estándares en el sector.

### GARANTÍA

Tener unos resultados impecables en lavado y desinfección es un objetivo imprescindible tanto para Smeg como para sus clientes, con decenas de miles de máquinas instaladas en Italia y en todo el mundo, Smeg tiene una profunda y consolidada experiencia en el campo del tratamiento del instrumental médico. La empresa tiene las certificaciones de calidad ISO 9001:2000 y ISO 13485:2004 mientras que todos los termodesinfectadores, clasificados como dispositivos médicos clase IIb, se certifican siguiendo la directiva comunitaria inserire: comunitaria 93/42/CEE y conforme a la normativa EN15883.

### CONFIANZA

Todos los productos Smeg se realizan con materiales preciosos y con los mejores componentes presentes hoy en día en el mercado. Smeg en particular se distingue por el cuidado en la selección de los aceros implicados y por la maestría de su trabajo. En Smeg está activo además un articulado sistema de gestión de la calidad con un control hasta el final de la línea del 100% de la producción y controles sucesivos estadísticos de las máquinas del almacén, simulando su uso por 10 años. Desde hace más de 25 años Smeg es un socio fiable de las principales empresas hospitalarias y clínicas privadas en todo el mundo.

### MISIÓN

Nuestros clientes son personas preparadas que viven y trabajan en organizaciones extremadamente complejas. Ellos requieren soluciones profesionales que garanticen prestaciones impecables, una perfecta eficiencia y una altísima confianza. Nuestra misión es ofrecer estas soluciones y conquistar su confianza.

### VISIÓN

En el trabajo se requiere siempre el máximo de las prestaciones. Si ese trabajo significa la salud y la vida de de otras personas, mayor razón para evitar errores. Quien está involucrado en este sector conoce y toca con sus propias manos cada día el valor de su propio empeño y de su propia competencia, da y pretende el máximo. Sabe que sus instrumentos de trabajo son una parte integral de sus prestaciones profesionales, y, que también de ellos depende el buen éxito de su actividad, su propia satisfacción personal, y la salud de otros. A estas personas les ofrecemos la tranquilidad de unas prestaciones sin defectos: completa conformidad a las normas, seguridad absoluta

para los operarios, resultados impecables, altísima fiabilidad. Somos conscientes que obtener estos resultados, y mantenerse en este nivel de excelencia, no es fácil. Se requiere inversiones continuas en investigación y tecnología, inventiva y creatividad en los productos, atención al cliente continua, dedicación y empeño personales. Esto es lo que nos pedimos a nosotros mismos y a nuestros colaboradores, esto ofrecemos a nuestros clientes.



### **DOBLE SENSOR DE TEMPERATURA**

Doble control de la temperatura mediante sondas PT1000 colocadas en el fondo de la cámara de lavado con control cruzado de la temperatura. Fallos en las sondas visibles en la pantalla. Control electrónico de la temperatura máxima permitida.

### **SISTEMA DE DOSAJE DE DETERGENTES CON CONTROL REDUNDANTE**

Uno de los puntos fundamentales de la reciente normativa EN15883 describe la importancia del correcto dosaje de detergentes en la máquina para obtener una termodesinfección eficaz del dispositivo médico tratado. La serie WD Smeg dispone de cinco controles redundantes del dosaje mediante flujómetros, sensores de corriente, tiempo y sensor de conductividad.

### **Y CONECTIVIDAD**

La nueva generación WD Smeg está dotada de un sofisticado sistema de cuatro microprocesadores capaces de monitorizar todas las funciones del termodesinfectador en tiempo real y de comunicarse con el exterior mediante un puerto de serie RS232, y una velocísima conexión LAN que permite interconectar el equipo directamente con la red de empresa.

### **BACKLIT LCD DISPLAY**

Comunicar de modo eficaz y claro al operario todas las informaciones necesarias para la correcta gestión de la termodesinfectador es la prerrogativa de los modelos WD. Gracias a una pantalla gráfica de 128X64 pixels se visualizan constantemente la temperatura del ejercicio, la de referencia, el valor del parametro A0 realizado, el programa activado, el tiempo restante hasta el fin del programa y otros parámetros importantes.

### **DIMENSIONES MÍNIMAS Y ERGONOMÍA**

La gestión de los espacios en los ambientes dedicados a la descontaminación del instrumental es un aspecto de importancia fundamental. En esta óptica los termodesinfectadores Smeg, integran en las dimensiones clásicas de 45, 60 y 90 cm de ancho todas las opciones y accesorios disponibles sin la necesidad de aplicaciones externas o instalaciones delicadas. En particular el modelo dispone una solución compacta con secado activa y con 2 bombas de lavado integradas

DESDE HACE MÁS DE 20 AÑOS NOS OCUPAMOS DE QUIEN NOS PREOCUPA

La serie WD, fruto de más de veinte años de experiencia en el sector del lavado y la desinfección, conjuga en si las más modernas tecnologías y las más fiables soluciones de diseño con un respeto pleno de las nuevas normativas del sector (EN15883).

Los termodesinfectadores profesionales Smeg son concebidos y realizados con el único objetivo de garantizar el máximo en términos de fiabilidad, seguridad y prestaciones. La selección de materiales precitados y componentes especiales es por ello indispensable para satisfacer estos requisitos. La cámara de lavado y la puerta están hechas de acero inoxidable AISI 316L antiacido al molibdeno de nichel de cromo mientras que los paneles exteriores son de acero inoxidable AISI 304.

Los materiales plásticos son todos termoresistentes y capaces de resistir sustancias corrosivas o disolventes orgánicos. La gestión del lavainstrumentos se confía a un sistema de 4 microprocesadores gracias a los cuales es posible monitorizar y registrar cualquier actividad desarrollada por el equipo. El control completamente electrónico

permite además disponer de una amplia gama de programas de archivo en un buffer de memoria de hasta 250 ciclos ejecutados, de programas nocturnos mediante la opción reloj, de visualizar todos los parámetros fundamentales y también de efectuar un diagnóstico completo del equipo. Los productos Smeg, se caracterizan tradicionalmente por sus elevadas prestaciones. Todos los modelos, sean de 60 o 90 cm ofrecen una superficie útil de lavado de hasta 1 m2 (sobre cuatro niveles equipados con irrigadores en cada plano de lavado), mientras que en los modelos de grandes dimensiones es posible llegar hasta los 2 m2 de superficie. Elevada precisión en el dosaje de detergentes y en el control mediante flujómetros del agua en ingreso, minimiza el desperdicio y reduce sensiblemente el impacto ambiental. Los consumos eléctricos también se reducen sensiblemente gracias a una gestión inteligente del calentamiento eléctrico del agua, a un estudio detallado de los programas de lavado y al uso de un eficientísimo sistema de secado con aire forzado. El implante está compuesto

por un generador de aire caliente filtrado (filtro HEPA 99,99% DOP) unido al circuito hidráulico mediante una valvula de separación aire/ agua que trabaja en combinación con un eficaz condensador de vapor. Lo que vuelve única la nueva gama de lava instrumentos profesionales Smeg es el software de gestión, telecontrol y trazabilidad ©WDTRACE. El programa exclusivo permite, gracias a la conexión de red LAN, cargar actualizaciones del software de control de la máquina (upload del firmware) sin tener que recurrir a operaciones de montaje y desmontaje de componentes por parte de personal técnico autorizado. De controlar remotamente y en tiempo real el avance del proceso del ciclo de termodesinfección en el momento de la ejecución así como todos los parámetros significativos del rendimiento de la máquina para programar o modificar nuevos ciclos de lavado desde el PC y memorizarlos, de descargar y archivar en el PC los ciclos de termodesinfección ejecutados y verificar en tiempo real el valor del parametro A0 obtenido diseñando un gráfico tiempo/temperatura de cualquier ciclo de termodesinfección ejecutado.

En el sector hospitalario las aplicaciones de un termodesinfectador son muchas. En las centrales de esterilización o sub-esterilización el lavado en la máquina y la desinfección mediante la acción combinada de tiempo y temperatura se consideran hoy un pasaje fundamental para obtener una descontaminación eficaz de los dispositivos médicos tanto críticos como no. El uso del lava instrumentos profesional se considera indispensable también en el tratamiento de los zuecos de las salas de operaciones y en los lactarium, en el lavado y sanificación de biberones y tetillas. Termodesinfectadores Smeg es por tanto sinónimo de flexibilidad y versatilidad.



**LAVADO INSTRUMENTAL**

El lavado y la desinfección térmica desde los instrumentos de sala de operaciones, de instrumental de ortopedia y cirugía general, hasta los sets más delicados de cirugía microinvasiva, laparoscopias y oculística, es llevado a cabo mediante el uso de los nuevo termodesinfectadores Smeg, que representan la premisa para obtener la sucesiva esterilidad completa.



**LAVADO CALZADO QUIRÚRGICO**

Gracias a los soportes específicos, los termodesinfectadores de nueva generación Smeg son una solución profesional para el tratamiento cuidadoso y sistemático del calzado termoresistente del personal médico y paramédico de la sala de operaciones.



**LAVADO BIBERONES**

Los nuevos modelos de Washer Disinfector proveen programas específicos para el tratamiento de biberones y tetillas utilizados en los repartos de neonatología son capaces de garantizar la eliminación completa de posibles fuentes de infección de las superficies.



**LAVAVAJILLAS**

Posibles infecciones cruzadas pueden ser eliminados en ambientes tales como SERT, salas de enfermedades infecciosas y las clínicas privadas a través del control y la adecuada desinfección de los platos utilizados para servir las comidas. Por esta razón, el uso de un lavadora desinfección



**BAJO MESADA O INDEPENDIENTE**



**INDEPENDIENTE (POR CSSD)**

**MAQUINAS DE DIMENSIONES STANDARD (45/60/90CM)**

WD2050					
WD1050					
WD4060					
WD3060					
WD5090T					

**MAQUINAS DE GRANDES DIMENSIONES**

WD6090BDS				
WD7000				



## AMPLIA SELECCIÓN EN LOS VOLÚMENES DE LAVADO-LÍNEA BÁSICA

## AMPLIA SELECCIÓN EN LOS VOLÚMENES DE LAVADO-LÍNEA BÁSICA

Los termodisinfectores Smeg WD2050 y WD1050 Línea básica representan la generación "inteligentes" lavadoras de instrumentos. La tecnología utilizada para crear esta línea se considera un punto de referencia en las máquinas de lavado y desinfección de los dedicados a las cirugías y clínicas. El Smeg gama se ha desarrollado en el cumplimiento de los requisitos técnicos requerido por la norma EN15883. Todos los componentes utilizados para las lavadoras de instrumentos Smeg, es sometido a estudios minuciosos de rediseño y miles de pruebas y ensayos, dentro y fuera, con el fin de reducir estos parámetros. Los resultados son impresionantes! en términos de rendimiento, fiabilidad, rentabilidad y seguridad, estos son algunos de lo mejor que el mercado tiene para ofrecer, teniendo en cuenta las normas vigentes. Esto es lo que hace que los productos Smeg único.

Smeg WD4060 Basic Line representa una nueva generación de máquinas para el lavado y desinfección de instrumentos. Incluso en un espacio compacto, presenta las tecnologías más avanzadas, tales como el sistema de secado por aire forzado y las bombas peristálticas integrados para la dosificación automática de detergente. En tan sólo 60 pulgadas de ancho y 60 pulgadas, este modelo puede lavar hasta 8 cestas DIN para los instrumentos médicos de acuerdo con las normas EN15883 desinfección. La lavadora de instrumentos es la elección perfecta para la esterilización de los departamentos pequeños o sub-esterilización que requieren muy poco espacio.

### WD2050



WD2050 es una lavadora de instrumentos con dimensiones reducidas diseñado para 2 niveles de lavado.

La cámara de lavado 380x480x580 mm (105 l).  
Posibilidad de limpieza y desinfección térmica (hasta 95 ° C).

### WD1050



WD1050 es una lavadora de instrumentos con dimensiones reducidas diseñado para 2 niveles de lavado.

La cámara de lavado 520x515x545 mm (146 l).  
Posibilidad de limpieza y desinfección térmica (hasta 95 ° C).

### WD4060



WD4060 está diseñado para trabajar 2 a 4 niveles de lavado (hasta 8 cestas DIN). La cámara de lavado 520x515x545 mm (146 l). Posibilidad de lavado, desinfección química, desinfección térmica (hasta 95 ° C) y secado con activos Hepa filtro

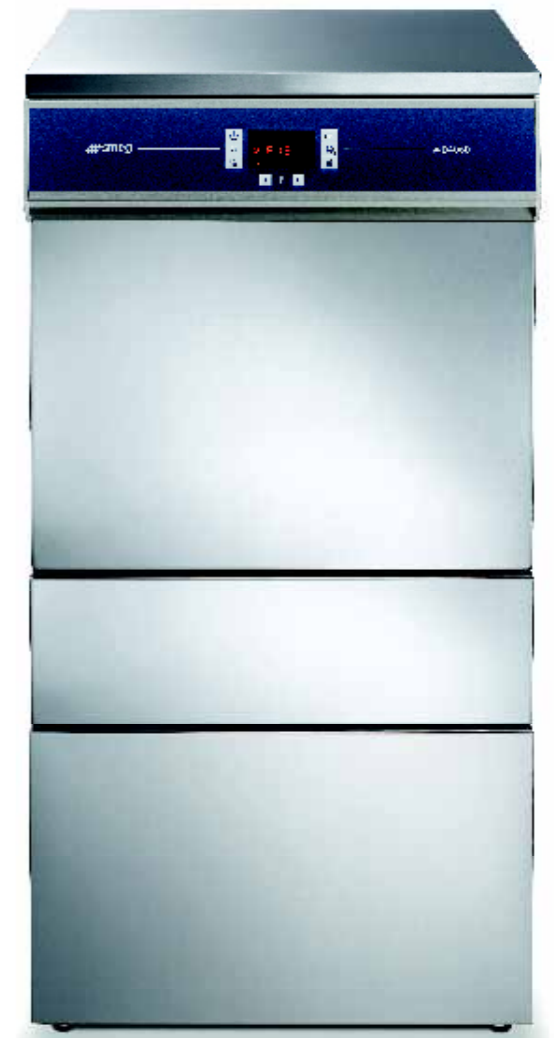

## AMPLIA SELECCIÓN EN LOS VOLÚMENES DE LAVADO- LÍNEA PROFESIONAL

Smeg WD3060 WD5090T y representan la evolución de las máquinas dedicados a la desinfección térmica. La tecnología utilizada para crear la serie se considera un punto de referencia en el campo de la máquina de lavado y desinfección. El Smeg gama entera ha sido desarrollado de conformidad con los requisitos técnicos impuestos por la norma EN15883.

Esta generación de termodesinfectantes está destinada a ser una tecnología de referencia desde el punto de vista del control de los parámetros de limpieza. Su control eléctrico se comunica con el usuario final en la lengua y la asistencia técnica permite el acceso al interior de la máquina a un puerto Ethernet (asistencia remota). Esto es lo que hace que los productos Smeg único.

### WD3060



WD3060 está diseñado para funcionar 2 a 4 niveles de lavado (hasta 8 cestas DIN). Control electrónico profesional con pantalla LCD gráfica, capaz de controlar la calidad de los lavado y conectarse a su red. La cámara de lavado 520x515x545 mm (146 l). posibilidad químico de lavado y desinfección, desinfección térmica (Hasta 95 ° C).



### WD5090T



WD5090T está diseñado para operar desde 2 hasta 4 niveles de lavado (hasta 8 cestas DIN). Control profesional electrónica con display LCD gráfico, puede controlar la calidad del lavado y y conectarse a su red. Gabinete portadetergente incorporado. La cámara de lavado 520x515x545 mm (146 l). Posibilidad de lavado, La desinfección química, desinfección térmica (hasta 95 ° C) y secado activos con filtro HEPA.



## AMPLIA SELECCIÓN EN LOS VOLÚMENES DE LAVADO-LÍNEA CSSD

La nueva lavadora-CSSD ofrecen un excelente rendimiento y fiabilidad. Fácil de usar, la máxima seguridad y el estado de la tecnología más avanzada hacen que estos dispositivos ideales para hospitales que desean automatizar sus procesos de limpieza y desinfección en plena conformidad con las normas de la industria (EN15883). Los termodesinfectantes Smeg permitir un sistema uniforme de control de la temperatura en la cámara de lavado, mediante el uso combinado de lavado bombas anti-contaminación, FDS (sistema de detección de espuma) y China (enjuague perfecto control). El consumo de energía se reduce significativamente gracias a la "inteligente" de gestión proporcionada por el sistema de calefacción eléctrica y vapor utilizado. Una dosificación precisa de los detergentes y aditivos, así como el control de agua de entrada que conduce a minimizar el desperdicio.

### WD6090BDS



WD6090BDS está diseñado para funcionar con 4 niveles de limpieza (hasta 8 cestas equivalentes EXTRA LARGE de 10 cestas DIN). Puerto único. Electrónica profesional de control. Gabinete portadetergente incorporado. La cámara de lavado 670x650x835 mm (363 l). Posibilidad de lavado, desinfección química, térmica desinfección (hasta 95 ° C) y secado activos con filtro HEPA



### WD7000



WD7000 está diseñado para trabajar en áreas donde el CSSD puerta doble es necesaria. 5 niveles de lavado durante un máximo de 15 cestas DIN. Electrónica de control de PLC para la automatización total del proceso de lavado. Gabinete portadetergente incorporado. lavado cámara de 671x818x639 mm (350 l). posibilidad de lavado, desinfección química, desinfección térmica (hasta 95 ° C) y secado activos con filtro HEPA.





**CONDENSADOR DE VAPOR**

El condensador de vapor es un sistema de abatimiento rápido del vapor saturado, resultado del calentamiento del agua de lavado y en particular durante la fase de termodesinfección. La presencia del dispositivo elimina la formación de condensación en las proximidades del lavainstrumentos y la exhalación en ambientes de humedad y olores. En los locales climatizados además, limita la dispersión de calor del lavainstrumentos, reduce la carga de trabajo de la instalación de acondicionamiento disminuyendo sensiblemente el consumo de energía y molestos saltos térmicos.



**SECADO DRYING SYSTEM**

El dispositivo de secado por aire forzado "Drying System", compuesto por un eficaz generador de aire caliente y de un potente abanico de insuflación, está gestionado directamente por el programador, lo que permite parametrizar tanto el tiempo de activación como la temperatura de trabajo. El microprocesador garantiza una gestión "inteligente" del circuito de secado regulando automáticamente la velocidad del ventilador en función de la temperatura que haya en la cámara de lavado. El aire atraviesa un doble filtro, primero gracias a un prefiltro clase C con eficiencia del 98% y posteriormente por un filtro absoluto HEPA de clase S con una eficiencia del 99,999% DOP. Una señal en la pantalla sugiere

la sustitución de los filtros una vez finalizada su eficacia, garantizando así, la esterilidad constante del aire insuflado en el instrumental tratado.



**FLUJÓMETROS Y DOSAJE DE DETERGENTES**

Uno de los puntos fundamentales de la nueva normativa EN15883 es la importancia de la correcta dosificación de los aditivos que se utilizan en los ciclos de lavado de los termodesinfectadores. Smeg, entre las numerosas soluciones que ha adoptado, ha elegido utilizar también flujómetros sobre cada tubo de inyección en la cámara. El dispositivo permite medir la cantidad de detergente introducida en el tanque con un error inferior al 5% (como indica el punto 5.17.2 de la norma) y señala en la pantalla eventuales anomalías de funcionamiento o agotamiento del producto.



**PERISTALTIC PUMPS: DETERGENTS AND NEUTRALIZERS**

All Smeg models provide 2 series of peristaltic pumps dedicated to providing the correct alkaline detergent dosage during the cleaning phase and acidbased neutralizer during the neutralization phase. Each pump includes a level sensor to be inserted directly into the cans of products used.



**BOMBAS PERISTÁLTICAS: DETERGENTE Y NEUTRALIZANTE**

Todos los modelos Smeg han de serie dos bombas peristálticas dedicada respectivamente a una dosis de detergente alcalino durante la fase de limpieza y neutralización de la ácido-base en la etapa de neutralización. cada bombear y equipado con un sensor de nivel para ser insertado directamente en la lata de los productos utilizados



**DETERGENT, NEUTRALIZER, DISINFECTION AND LUBRICANT**

Ergonómico y práctico con dimensiones reducidas. Teniendo en cuenta estas necesidades, Smeg ha diseñado un cesto porta latas de detergente para la serie WD5090T y la serie más grandeWD6090. El cesto porta latas, colocado en el interior de las lavadoras de instrumentos de pequeñas dimensiones, puede contener hasta 4 bidones de 5 litros de detergente. No hay necesidad de armarios externos o tubos para la recogida de los productos fuera del volumen de la lavadora de instrumentos porque 2 cestos extraíbles puede hacer la limpieza fácil



**PROGRAMMABLE**

El corazón de la nueva generación de termodesinfectadores

Smeg es el modernísimo sistema de gestión de 4 microprocesadores capaces de controlar cualquier actividad desarrollada y de monitorizar a través de procesos redundantes el flujo completo de informaciones procesadas por el aparato. Toda la serie WD ofrece la posibilidad de programar a necesidad todos los parámetros de lavado de los WD mediante el teclado de membranas polifuncionales, o, a través directamente de PC gracias a y el software registrado WD-TRACE. Todos los parámetros significativos puede modificarse como por ejemplo: tiempo de ejecución, temperatura de lavado, cantidad de aditivos, numero de fases y otros. El acceso a las operaciones de gestión está protegido por un sistema de cuatro contraseñas.

**EN15883**



La reciente normativa EN15883 dicta los requisitos técnicos, en términos de

aseguración de calidad del producto y del proceso, que los Washer Desinfecto y sus accesorios deben satisfacer, en términos de prestaciones, para garantizar ciclos de lavado y desinfección controlables, verificables y repetibles. Todos los termodesinfectadores Smeg de última generación serie WD son completamente conformes a esta norma y, cada solución técnica aplicada cumple completamente los

puntos indicados en el texto.



**PARÁMETRO A0**

Entre las varias novedades introducidas por la normativa

EN15883 tal vez la más importante sea el concepto de A0. A0 es un valor numérico resultado de una ecuación que relaciona directamente los dos parámetros fundamentales en la termodesinfección: la temperatura y el tiempo. En esencia el valor de A0 expresa el grado de "letalidad" en segundos de la temperatura obtenida en el proceso de desinfección médica de un instrumento médico. La nueva gama Smeg no solo prevee una amplia gama de programas con diferentes soluciones de termodesinfección, sino que, además, está capacitada para calcular el parametro A0 en tiempo real visualizando el valor obtenido directamente en la pantalla y, si está presente la impresora, imprimir el mismo en el reporte al final del ciclo.



**IMPRESORA**

La importancia de la trazabilidad de los ciclos de lavado y termodesinfección ejecutado en un lavainstrumentos profesional es el presupuesto indispensable para verificar el suceso efectivo de las operaciones desarrolladas, La impresora es un accesorio fundamental ya que provee un reporte particularizado que contiene todas las informaciones relativas a la ejecución de los ciclos seguidos.



**CONEXIONES RS232 Y USB**

La verificabilidad total del proceso de

termodesinfección conseguido gracias a los lavainstrumentos profesionales son, como explícitamente reclama la normativa EN15883, uno de los aspectos de mayor importancia. Es por tanto indispensable que los equipos de nueva generación dispongan de los dispositivos necesarios para la comunicación completa de los datos relativos a las operaciones ejecutadas. La gama de ultima generación WD ofrece una salida de serie RS232 y una puerta USB para la conexión al PC para poder descargar todas las informaciones relativas a los programas de lavado y termodesinfección seguidos.



**CONEXIÓN LAN**

La nueva generación de Washer Desinfecto dispone de un

WDLAN opcional innovado para lavainstrumentos de dimensiones medio-pequeñas. Este accesorio consiste en una tarjeta de comunicación de datos capaz de conectar directamente el termodesinfectador a la red de su empresa. Gracias a la conexión LAN y al software Smeg dedicado WDRTrace es posible visualizar cualquier equipo como si fuese un terminal, poniendo así directamente en el PC, todos los datos de las máquinas. La comunicación de la información es bidireccional y por ello es posible dialogar directamente con los microprocesadores del termodesinfectador, por ejemplo





WD2050



<b>CARACTERÍSTICAS TÉCNICAS DE WD2050</b>	Todas las versiones
Electronic contrControl electrónico	Microprocesador
Programas estándares almacenados	6
Programas libremente modificables	2
Visualizador con segmentos con indicadores de control	si
Reloj y fecha	si
Fases reprogramables	8
Parámetros de fase	como agua, cantidad de detergente, temperatura objetivo, tiempo de ampliación en minutos, temperatura
Temperatura dentro del tanque	de ambiente a 95 °C
Precisión	0,1°C
Sensores de temperatura en el tanque	2 x PT 1000 CLASSI B IEC 60751
Visualizador	2 cifras
Sistema de dosificación de detergentes	2 bombas para líquidos
Sensor de nivel de detergente	opcional
Bomba para dosificar el líquido neutralizante ácido	si
Bomba para dosificar el detergente líquido alcalino	si
Seguridad	termostatos de seguridad, bloqueo de puerta
Cierre de seguridad	si, con desbloqueo electromagnético
Indicaciones de alarma	30
Menú de búsqueda de averías	si, mediante conexión a PC
Modificación de programas	si, en 2 programas libres
<b>FUNCIONES AUXILIARES</b>	
TraceabiTrazabilidad	almacenamiento de datos de los últimos 100 programas ejecutados
Puerto serie RS232 para conectar al PC	si
Puerto serie RS232 para impresora	si
Controllo qualità acqua	opzionale
Archivo de ciclos	si Formato WD-TRACE @ / Excel
Descarga de archivo de ciclos	si formato WD-TRACE @
<b>ALIMENTACIÓN HÍDRICA (PRESIÓN 1,5-5 BARES)</b>	
Alimentación de agua de red fría	si, dureza máx. 42 °F
Alimentación de agua desmineralizada	si, < 20 µS/cm
Bomba booster para agua desmineralizada	no
Ablandador incorporado	si
Bomba de recirculación	200 l/min
<b>CALENTAMIENTO DEL AGUA</b>	
Eléctrico	3,0 kW máx.
<b>CONDENSADOR DE VAPOR</b>	si
<b>DIMENSIONES ANXPAL mm</b>	
Externa (con cubierta empotrada)	450x620x850 (830)
Interna	380x480x590
Peso neto (kg)	61
<b>ACERO INOX</b>	
Tanque de lavado	AISI 316L
Revestimiento externo	AISI 304
<b>ALIMENTACIÓN ELÉCTRICA</b>	
Tensión/potencia	máx. 1/N/PE 230 V ~ 50 Hz 3,3 kW
<b>RUIDO</b>	máx 50 dB



WD1050



<b>CARACTERÍSTICAS TÉCNICAS DE WD1050</b>	Todas las versiones
Electronic controControl electrónico	Microprocesador
Programas estándares almacenados	6
Programas libremente modificables	2
Visualizador con segmentos con indicadores de control	si
Reloj y fecha	si
Fases reprogramables	8
Parámetros de fase	como agua, cantidad de detergente, temperatura objetivo, tiempo de ampliación en minutos, temperatura
Temperatura dentro del tanque	de ambiente a 95 °C
Precisión	0,1°C
Sensores de temperatura en el tanque	2 x PT 1000 CLASSI B IEC 60751
Visualizador	2 cifras
Sistema de dosificación de detergentes	2 bombas para líquidos
Sensor de nivel de detergente	opcional
Bomba para dosificar el líquido neutralizante ácido	si
Bomba para dosificar el detergente líquido alcalino	si
Seguridad	termostatos de seguridad, bloqueo de puerta
Cierre de seguridad	si, con desbloqueo electromagnético
Indicaciones de alarma	30
Menú de búsqueda de averías	si, mediante conexión a PC
Modificación de programas	si, en 2 programas libres
<b>FUNCIONES AUXILIARES</b>	
TraceaTrazabilidad	almacenamiento de datos de los últimos 100 programas ejecutados
Puerto serie RS232 para conectar al PC	si
Puerto serie RS232 para impresora	si
Controllo qualità acqua	opzionale
Archivo de ciclos	si Formato WD-TRACE @ / Excel
Descarga de archivo de ciclos	si formato WD-TRACE @
<b>ALIMENTACIÓN HÍDRICA (PRESIÓN 1,5-5 BARES)</b>	
Cold water Alimentación de agua de red fría	si, dureza máx. 42 °F
Alimentación de agua desmineralizada	si, < 20 µS/cm
Bomba booster para agua desmineralizada	opcional
Ablandador incorporado	si
Bomba de recirculación	400 l/min
<b>CONDENSADOR DE VAPOR</b>	si
<b>DIMENSIONES AnxPxAl mm</b>	
Externa (con cubierta empotrada)	600x650x850 (830)
Interna	520x515x545
Peso neto (kg)	77
<b>ACERO INOX</b>	
Tanque de lavado	AISI 316L
Revestimiento externo	AISI 304
<b>ALIMENTACIÓN ELÉCTRICA</b>	
Tensión/potencia	1/N/PE 230 V ~ 50 Hz 2,8 kW 3/N/PE 400 V ~ 50 Hz 7,0 kW
<b>RUIDO</b>	máx 50 dB



WD4060



<b>CARACTERÍSTICAS TÉCNICAS DE WD4060</b>	Todas las versiones
Control electrónico	Microprocesador
Programas estándares almacenados	15
Programas libremente modificables	6
Visualizador con segmentos con LED de comunicación	si
Reloj y fecha	si
Fases reprogramables	8
Parámetros de fase	como agua, cantidad de detergente, temperatura objetivo, tiempo de ampliación en minutos, temperatura y duración del secado
Temperatura dentro del tanque	de ambiente a 95 °C
Precisión	0,1°C
Sensores de temperatura en el tanque	2 x PT 1000 CLASSI B IEC 60751
Visualizador	4 cifras
Sistema de dosificación de detergentes	máx 3 bombas para líquidos
Sensor de nivel de detergente	si
Bomba para dosificar el líquido neutralizante ácido	si
Bomba para dosificar el detergente líquido alcalino	si
Seguridad	termostatos de seguridad, bloqueo de puerta
Cierre de seguridad	si, con desbloqueo electromagnético
Indicaciones de alarma	30
Menú de búsqueda de averías	si, mediante conexión a PC
Modificación de programas	si, en 6 programas libres
<b>FUNCIONES AUXILIARES</b>	
Trazabilidad	almacenamiento de datos de los últimos 100 programas ejecutados
Puerto serie RS232 para conectar al PC	si
Puerto serie RS232 para impresora	si
Controllo qualità acqua	opzionale
Archivo de ciclos	si Formato WD-TRACE ® / Excel
Descarga de archivo de ciclos	si formato WD-TRACE ®
<b>SISTEMA DE SECADO</b>	
Ventilador de secado	si
Resistencia secado	0,8 kW
Pre-filtro clase c 98%	si
Filtro Hepa clase s 99,999%	si
<b>ALIMENTACIÓN HÍDRICA (PRESIÓN 1,5-5 BARES)</b>	
Alimentación de agua de red fría	si, dureza máx. 42 °F
Alimentación de agua desmineralizada	si, < 20 µS/cm
Bomba booster para agua desmineralizada	opcional
Ablandador incorporado	si
Bomba de recirculación	400 l/min
<b>CALENTAMIENTO DEL AGUA</b>	
Eléctrico	6,3 kW en la versión trifásica 2,3 kW versión monofásica
<b>CONDENSADOR DE VAPOR</b>	si
<b>DIMENSIONES AnxPxAl mm</b>	
Externa (con cubierta empotrada)	600x650x850 (830)
Interna	520x515x545
Peso neto (kg)	77
<b>ACERO INOX</b>	
Tanque de lavado	AISI 316L
Revestimiento externo	AISI 304
<b>ALIMENTACIÓN ELÉCTRICA</b>	
Tensión/potencia	1/N/PE 230 V ~ 50 Hz 2,8 kW 3/N/PE 400 V ~ 50 Hz 7,0 kW
<b>RUIDO</b>	máx 50 dB





WD3060



<b>CARACTERÍSTICAS TÉCNICAS DE WD3060</b>	Todas las versiones
Control electrónico	3 microprocesadores +1 (tarjeta de comunicación opcional)
Programas estándares almacenados	20
Programas libremente modificables	10 (ampliables hasta 50)
Visualizador gráfico LCD retroiluminado	128 x 64 píxeles
Reloj y fecha	si
Fases reprogramables	10
Parámetros de fase	como agua, cantidad de detergente, temperatura objetivo, tiempo de ampliación en minutos, temperatura
Temperatura dentro del tanque	de ambiente a 95 °C
Precisión	0,1°C
Sensores de temperatura en el tanque	2 x PT 1000 CLASSI B IEC 60751
Sensor de nivel de detergente	si
Sistema de dosificación de detergentes	4 máx
Sensor de nivel de detergente	opcional
Seguridad	termostatos de seguridad, bloqueo de puerta
Cierre de seguridad	si, con desbloqueo electromagnético
Indicaciones de alarma	80
Menú de búsqueda de averías	si
Modificación de programas	si, (con contraseña)
Contraseña	4 niveles
Idiomas	italiano, inglés, francés, alemán, ruso y otros idiomas a solicitud
<b>FUNCIONES AUXILIARES</b>	
Conducto para introducir sondas externas	opcional
Trazabilidad	almacenamiento de datos de los últimos 100 programas ejecutados
Comando para electroválvula de separación de la descarga	opcional
Puerto serie RS232 para conectar al PC	si
Puerto serie RS232 para impresora	si
Archivo de ciclos	si Formato WD-TRACE ® / Excel
Descarga de archivo de ciclos	si formato WD-TRACE ®
<b>ALIMENTACIÓN HÍDRICA (PRESIÓN 1,5-5 BARES)</b>	
Alimentación de agua de red fría	si, dureza máx. 42 °F
Alimentación de agua desmineralizada	si, < 20 µS/cm
Bomba booster para agua desmineralizada	opcional
Ablandador incorporado	si
Bomba de recirculación	400 l/min
<b>CALENTAMIENTO DEL AGUA</b>	
Eléctrico	6,3 kW
Pre calentamiento de agua mediante calentador	opcional
<b>CONDENSADOR DE VAPOR</b>	
	si
<b>DIMENSIONES AnxPxAl mm</b>	
Externa (con cubierta empotrada)	600x650x850 (830)
Interna	520x515x545
Peso neto (kg)	76
<b>ACERO INOX</b>	
Tanque de lavado	AISI 316L
Revestimiento externo	AISI 304
<b>ALIMENTACIÓN ELÉCTRICA</b>	
Tensión/potencia	1/N/PE 230 V ~ 50 Hz 2,8 kW 3/N/PE 400 V ~ 50 Hz 7,0 kW
<b>RUIDO</b>	máx 50 dB





WD5090T



<b>CARACTERÍSTICAS TÉCNICAS DE WD5090T</b>		Todas las versiones
Control electrónico	3 microprocesadores +1 (tarjeta de comunicación opcional)	
Programas estándares almacenados	20	
Programas libremente modificables	10 (ampliables hasta 50)	
Visualizador gráfico LCD retroiluminado	128 x 64 píxeles	
Reloj y fecha	si	
Fases reprogramables	10	
Parámetros de fase	como agua, cantidad de detergente, temperatura objetivo, tiempo de ampliación en minutos, temperatura y duración del secado	
Temperatura dentro del tanque	de ambiente a 95 °C	
Precisión	0,1°C	
Sensores de temperatura en el tanque	2 x PT 1000 CLASSI B IEC 60751	
Sensor de nivel de detergente	si	
Sistema de dosificación de detergentes	4 máx	
Sensor de nivel de detergente	opcional	
Seguridad	termostatos de seguridad, bloqueo de puerta	
Cierre de seguridad	sí, con desbloqueo electromagnético	
Indicaciones de alarma	80	
Menú de búsqueda de averías	sí	
Modificación de programas	sí, (con contraseña)	
Contraseña	4 niveles	
Idiomas	italiano, inglés, francés, alemán, ruso y otros idiomas a solicitud	
<b>FUNCIONES AUXILIARES</b>		
Conducto para introducir sondas externas	opcional	
Trazabilidad	almacenamiento de datos de los últimos 100 programas ejecutados	
Comando para electroválvula de separación de la descarga	opcional	
Puerto serie RS232 para conectar al PC	si	
Puerto serie RS232 para impresora	si	
Archivo de ciclos	si Formato WD-TRACE ® / Excel	
Descarga de archivo de ciclos	si formato WD-TRACE ®	
<b>SISTEMA DE SECADO</b>		
Ventilador de secado	si	
Resistencia secado	2 kW	
Pre-filtro clase c 98%	si	
Filtro Hepa clase s 99,999%	si	
<b>ALIMENTACIÓN HÍDRICA (PRESIÓN 1,5-5 BARES)</b>		
Alimentación de agua de red fría	sí, dureza máx. 42 °F	
Alimentación de agua desmineralizada	si, < 20 µS/cm	
Bomba booster para agua desmineralizada	opcional	
Ablandador incorporado	si	
Bomba de recirculación	400 l/min	
<b>CALENTAMIENTO DEL AGUA</b>		
Eléctrico	6,3 kW	
Pre calentamiento de agua mediante calentador	opcional	
<b>CONDENSADOR DE VAPOR</b>		
	4	
<b>DIMENSIONES AnxPxAl mm</b>		
Externa (con cubierta empotrada)	900x640x850 (830)	
Interna	520x515x545	
Peso neto (kg)	83	
<b>ACERO INOX</b>		
Tanque de lavado	AISI 316L	
Revestimiento externo	AISI 304	
<b>ALIMENTACIÓN ELÉCTRICA</b>		
Tensión/potencia	1/N/PE 230 V ~ 50 Hz 2,8 kW 3/N/PE 400 V ~ 50 Hz 7,0 kW	
RUIDO	máx 50 dB	



**OPCIONES MÁQUINAS**



**PAD**

Bomba booster para agua desmineralizada no a presión. Permite alimentar la máquina con agua desmineralizada obtenida de un depósito no a presión situado a una altura mínima del suelo de 85 cm.



**BOMBA DE DOSIFICACIÓN DE LUBRIFICANTE**

Bomba peristáltica adicional para la dosificación del lubricante, completa con sensor de nivel. La cantidad de detergente inyectado por la bomba está controlada directamente por el microprocesador del equipo.



**BOMBA DE DOSIFICACIÓN DE DESINFECTANTE**

Bomba peristáltica adicional para la dosificación del desinfectante líquido, completa con sensores de nivel. La gestión de la cantidad de detergente inyectado por la bomba está gestionada directamente por el microprocesador del equipo.



**IC5090**

Según la conductibilidad del agua desmineralizada utilizada en el último enjuague, puede localizar impurezas y activar otras fases de enjuague para obtener un lavado perfecto.

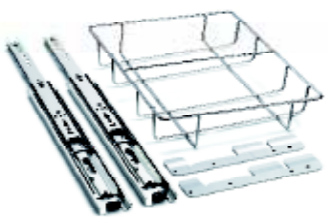

**TANKBSK**

Cesto porta latas con guía para poder alojar en el interior del mueble del modelo WD5090T hasta dos latas suplementarias de cinco litros. Es necesario en el caso de comprar bombas adicionales para WD-AD5HT y WD-AD6HT.

**BASES Y ESTRUCTURAS DE ELEVACIÓN INOX**



**B9040L**

Base solo para los modelos de 90 cm de anchura. Capaz de llevar el nivel de carga de la máquina a una altura ergonómica, a unos 70 cm del suelo. Realizado íntegramente en acero inoxidable. Integrado en la base un compartimiento portadetergentes con nivel de fondo antigoteo y puerta frontal con apertura de empujar-tirar. Dimensiones: an x p x al = 900x530x400 mm  
**B6040** (no en la foto): solo para los modelos de 60 cm de anchura. Dimensiones: an x p x al = 600x530x400 mm



**B9040QWC**

Base con calentador de agua desmineralizada integrada solo para los modelos de 90 cm de anchura. Dentro de la base hay un calentador para precalentar el agua desmineralizada a fin de conseguir ciclos más rápidos. Dimensiones: an x p x al = 900 x 530 x 400 mm.



**T9040**

Bastidor solo para los modelos de 90 cm de anchura. Bastidor capaz de llevar el nivel de carga de la máquina a una altura ergonómica, a unos 70 cm del suelo. El bastidor agiliza también las operaciones de limpieza por debajo del aparato. Realizado íntegramente en acero inoxidable. Dimensiones: an x p x al = 900x530x400 mm  
**T6040** (no en la foto): bastidor solo para los modelos de 60 cm. Dimensiones: an x p x al = 600x530x400 mm

**OPCIONES TRAZABILIDAD**



**WD-PRINT**

Impresora externa de 24 caracteres de matriz de puntos con función real time clock. Incluye rollo de papel térmico. **WD-PAPER** Rollo de papel térmico. Diámetro 50 mm anchura 57 mm.



**WD-LAN**

Todos los modelos de washer desinfectador Smeg pueden tener como accesorio una tarjeta de red de comunicación de datos equipada con una puerta LAN para poder conectar el termodesinfectador a la red local. La conexión permite al equipo conectar en remoto con el equipo gracias al software WD-TRACE y por ello visualizar sobre su PC toda la información provista por el termodesinfectador. Además es posible variar todos los parámetros de funcionamiento sin tener que intervenir directamente sobre la máquina. La tarjeta de red WD-LAN dispone además de salidas USB y RS232 para ser la interfaz del lavahierros en una colocación de PC fija contigua al equipo, o, incluso a una impresora.

**CARROS CON GUIAS**



**D-CS1**

Carro superior con aspersor para el modelo WD2050.  
Adecuado para colocar soportes y cestas, fabricado en acero inox.



**D-CS2**

Carro base inferior para el modelo WD2050.  
Adecuado para colocar soportes y cestas, fabricado en acero inox.



**CS1-1**

Carro superior con aspersor para el modelo WD1050.  
Adecuado para colocar soportes y cestas, fabricado en acero inox.



**CS2**

Carro base inferior para el modelo WD1050..  
Adecuado para colocar soportes y cestas, fabricado en acero inox.

**CARRITOS SIN GUIAS**



**CSK4B** CARRITO LAVAHIERROS A 2 NIVELES

Adaptado al tratamiento de hierros quirúrgicos de dimensiones medio-grandes. 2 niveles de lavado con un aspersor incorporado y un aspersor en la parte inferior de la máquina. Altura mínima de trabajo: 165mm.. Para equipar con 4 cestos CSKDIN.



**CSK6** CARRITO LAVAHIERROS A 3 NIVELES

Adaptado al tratamiento de grandes cantidades de hierros quirúrgicos de dimensiones estándar. 3 niveles de lavado con dos aspersores incorporados y un aspersor en la parte inferior de la máquina.. Altura mínima de trabajo: 75mm. Para equipar con 6 cestos CSK DIN



**CSK8B** CARRITO LAVAHIERROS A 4 NIVELES

Adaptado al tratamiento de grandes cantidades de hierros quirúrgicos de dimensiones estándar. 4 niveles de lavado servidos por tres irrigadores incorporados y también por un irrigador en el fondo de la máquina. Altura mínima de trabajo: 64mm.. Para equipar con 8 cestos CSKDIN. Esta última solución está particularmente indicada para tratar una gran cantidad de instrumentos de proveniencia diversa y que han de mantenerse separados entre ellos.





**CSK1** CESTO PORTAINSTRUMENTAL DE UN NIVEL DE LAVADO

Apto para el lavado de instrumental de grandes dimensiones (P.ej: retractores abdominales, válvulas laterales).

Dimensiones: l x p x h 450 x 450 x 55 mm, malla 5 x 5 mm  
Espacio: nivel entero de lavado



**CSK2** CESTO PORTAINSTRUMENTAL DE MEDIO NIVEL DE LAVADO

Apto para el lavado de instrumentos de dimensiones medias (P.ej: abrazaderas, pinzas hemostáticas, tijeras, instrumental para sutura, etc...).

Dimensiones: l x p x h 450 x 225 x 50 mm, malla 5 x 5 mm  
Espacio: 1/2 nivel de lavado.



**CSKDIN** CESTO PORTAINSTRUMENTAL DE MEDIO NIVEL DE LAVADO

Apto para el alojamiento de instrumental quirúrgico de dimensiones medias (P.Ej: abrazadera, torniquete, tijeras, instrumentos de sutura). Utilizable solo con el carro de lavado CSK6

Dimensiones: l x p x h 480 x 245 x 50 mm, malla 5 x 5 mm  
Espacio: 1/2 nivel de lavado.



**CSK2/3** CESTO PORTAINSTRUMENTAL DE MEDIO NIVEL DE LAVADO

Apto para el alojamiento de instrumental quirúrgico de dimensiones medias (P.Ej: abrazadera, torniquete, tijeras, instrumentos de sutura). Utilizable solo con el carro de lavado CSK6

Dimensiones: l x p x h 480 x 245 x 50 mm, malla 5 x 5 mm  
Espacio: 1/2 nivel de lavado.



**CSK1/3** CESTO PORTAINSTRUMENTAL DE 1/3 DE NIVEL DE LAVADO

Apto para el lavado de instrumentos de dimensiones medias (P.ej, pinzas, tijeras, etc...).

Dimensiones: l x p x h 435 x 160 x 50 mm, malla 5 x 5 mm  
Espacio: 1/3 de nivel de lavado.



**CSK 1/6** CESTO PORTAINSTRUMENTAL DE 1/6 DE NIVEL DE LAVADO

Apto para el lavado de instrumental variado de pequeñas dimensiones (P.ej: bisturí, tijeras para cirujía, pinzas pequeñas, etc...).

Dimensiones: l x p x h 130 x 225 x 50 mm  
Malla: tapa 5 x 5 mm, cesto 3 x 3 mm  
Espacio: 1/6 de nivel de lavado.



**D-CM1** CESTO ALTO CON ASAS

Cesto con asas altas en los flancos

Dimensiones: l x p x h 300 x 155 x 115 mm, malla cesto 3 x 3 mm  
Apto a la colocación de instrumental variado de pequeñas/medianas dimensiones



**D-SV** SOPORTE VERTICAL

Soporte para la colocación vertical de instrumental quirúrgico vario (P.Ej: pinzas, tijeras, sondas, espátulas, gubias etc...). Dividido en compartimentos múltiples y canalillo central inclinado para permitir el fluido del agua de lavado.

Dimensiones: l x p x h 300 x 160 x 150 mm, malla cesto 3 x 3 mm



**CSMICRO1** CESTO PARA MICROINSTRUMENTAL

Cesto portainstrumental con manillas y tapa.

Dimensiones: l x p x h 240 x 235 x 55 mm, malla cesto 3 x 3 mm  
Espacio: 1/4 nivel de lavado.  
Apto para el alojamiento de microinstrumental y micropiezas en general.



**CSMICRO2** CESTO PARA MICROINSTRUMENTAL

Cesto portainstrumental con tapa.

Dimensiones: l x p x h 100 x 80 x 45 mm, malla en red microestirada.  
Apto para el alojamiento de micropiezas en general.



**SA3** SOPORTE DE ARCELLA

Soporte para arcilla con forma de riñon y fondo.

Capacidad 4 arcillas  
Espacio: 1/2 nivel de lavado del carro CS3.



**SL6**

Soporte de placas tipo Olympus para el reconocimiento óptimo del grupo sanguíneo. Adecuado para colocar 6 placas. Cubierta articulada incluida.

Dimensiones: an x p x al = 485x145x80 mm.



**CARROS DE QUIRURGÍA MININVASIVA**



**EF2 CARRO PARA VIDEOLAPAROSCOPIA Y ENDOSCOPIA RÍDIDA**

Carro a inyección para el lavado y secado de instrumental para endoscopias rígidas y videolaparoscopias. Los inyectores específicos y conexiones para inserto rápidos se encargan de inyectar la solución detergente y desinfectante en los canales internos de los instrumentos, el lavado externo está garantizado por un brazo aspersor en el fondo del equipo. Conexión directa con el circuito hidráulico mediante sistema de acoplamiento rápido auto regulable.



**EF2DS**

Carro provisto de conexión a valvula de inyección Drying System para el secado.

Dotación:

- 38 Inyectores de diverso diámetro para instrumental endoscópico hueco (para colocar desmontado), P.ej, instrumental canular, sets de endoscopia rígida, videolaparoscopia y trocker.
- 10 bocas especiales para el tratamiento de material instrumental hueco de longitud máxima de 550 mm.
- 2 cestos CSMICRO1 para piezas pequeñas de goma y componentes de dimensiones pequeñas.
- 1 cesto abierto CSK2 para la colocación de los componentes mecánicos endoscópicos y componentes S-MIC.

**EF4 CARRO ESPECIAL PARA QUIRURGÍA MININVASIVA**



Carro a inyección para el lavado y secado internos del instrumental de cuerpo hueco de cirugía min invasiva. Dos colectores externos disponen de inyectores y soportes rápidos luer lock para el alojamiento vertical del instrumental de dimensiones medio/pequeñas como por ejemplo el instrumental MIC desmontable. Dos filas internas están equipadas con soportes ULB colocados oblicuamente que permiten la inserción de instrumentos canulares de grandes dimensiones de max 500 mm. Conexión directa al circuito hidráulico mediante sistema de acoplamiento rápido auto regulable.



**EF4DS**

Carro equipado de conexión a valvula de inyección Drying System para el secado.

Dotación:

- 20 inyectores de conexión rápida luer lock
- 20 soportes ULB para instrumentos tubulares de diámetro 7 y 3 mm
- 1 cesto CSK2 para instrumentos de medias dimensiones e componentes S-MIC
- 3 cestos CSK1/6 equipado con insertos específicos hechos de goma silicónica para el micro instrumental delicado.

**EF3 CARRO ESPECIAL OCULÍSTICA**



Smeg ha creado para el lavado y desinfección del microinstrumental óptico más frágil un carro dotado de sistema de inyección específicos, soportes rápidos para la conexión con todos los instrumentos huecos y de cuerpo canular y un set de cuencas con topes específicos para evitar que la fuerza del agua de lavado dañe los diversos dispositivos médicos tratados. Conexión directa al circuito hidráulico mediante sistema de acoplamiento rápido y auto regulable.



**EF3DS**

Carro equipado de conexión a valvula Drying System para el secado.

Dotación:

- 12 conexiones macho de diámetros 6, 4, 3 mm para el lavado a inyección de accesorios de cuerpo hueco y tubos.
- 9 conectores hembra de diámetros 7 y 4 mm
- 2 retenes a muelle con sus respectivos topes por muelle para el lavado externo de material tubular delicado.
- 5 soportes huecos de diámetros 7 y 4 mm para el lavado interno y externo de instrumentos canulares.
- 2 cestos CSK2
- 4 cestos CSK1/6 equipados de topes específicos S-MIC para microinstrumental delicado.

**CARROS ESPECIALES**



**AE2DS ARRO PARA SET DE ANESTESIA**

Carro para el tratamiento de instrumental de anestesia. Dotado de sistema de inyección para la limpieza interna de los tubos de respiración, de 10 boquillas de diam. 3 mm y de 3 inyectores de diam. 6 mm. Conexión directa al circuito hidráulico mediante sistema de acoplamiento rápido auto regulable.

Dotación:

- 8 soportes a inyección para tubos longitud máxima 150 cm.
- 13 boquillas para catéteres.
- 3 boquillas para balones.
- 4 soportes para mascarar y accesorios.



**CM3 CARRO PARA EL LAVADO DE MÁSCARAS**

Carro de dos niveles de lavado para el tratamiento de máscaras de vario tipo. Capacidad 24 máscaras. En particular, es posible colocar ocho máscaras en el nivel superior y 16 en el inferior. La irrigación uniforme de las máscaras está garantizada por un aspersor en el fondo del tanque y por un segundo brazo de irrigación colocado entre las dos superficies de lavado. Conexión directa al circuito hidráulico mediante sistema de acoplamiento rápido y auto regulable.



**CPC1 CARRO LAVA CONTAINER**

Carro para el lavado de 2 containers de dimensiones máximas l x p x h mm 300 x 300 x 150 y dos cubiertas. La limpieza completa del container está garantizada por un brazo irrigador en el fondo del tanque y un segundo brazo colocado encima del carro. Conexión directa al circuito hidráulico mediante sistema de acoplamiento rápido y auto regulable.



ACCESORIOS CALZADO QUIRÚRGICO BASICOS



**ZCS3** CARRO PARA CALZADO DE SALA DE OPERACIONES

Carro de dos niveles de lavado para el tratamiento de zuecos para sala de operaciones. Capacidad para 12 pares de zuecos. Es capaz de albergar 4 pares de zuecos en el nivel superior y ocho en el plano inferior. La disposición particular de los ganchos de soporte de los zuecos ha sido estudiada para evitar posibles deformaciones de la goma debidas a las temperaturas alcanzadas en el tanque. La irrigación uniforme del calzado está garantizada por el aspersor del fondo del tanque y por un segundo brazo irrigador entre las dos superficies de lavado. Conexión directa al circuito hídrico mediante sistema de acoplamiento rápido auto regulable. Hecho con acero inoxidable.



**ZCS1** CARRO SUPERIOR PARA CALZADO

Carro superior para zuecos con irrigador para el modelo WD1050. Apto a la colocación de cuatro pares de zuecos.

**D-ZCS1** CARRO SUPERIOR PARA CALZADO (no en la foto):

Carro superior de zuecos con irrigador para el modelo WD2050. Apto a la colocación de tres pares de zuecos.



**ZCS2** CARRO INFERIOR PARA CALZADO

Carro inferior para zuecos para el modelo WD1050. Apto a la colocación de ocho pares de zuecos.

**D-ZCS2** CARRO INFERIOR PARA CALZADO (no en la foto):

Carro inferior para zueco para el modelo WD2050. Apto a la colocación de cuatro pares de zuecos.



**CS3** CARRO DE SOPORTE UNIVERSAL

Carro de soporte universal en dos niveles de lavado irrigados por un aspersor incorporado y por un brazo irrigador de fondo de máquina. Conexión directa al circuito hidráulico mediante sistema de acoplamiento auto-regulable. Apto para el alojamiento de cestos para biberones o para la colocación de soportes y cestos variados. Hecho con acero inoxidable.



**CONTENEDOR BIBERON**

Contenedor para 18 biberones con tapa. Alineación sobre carro estándar CS3. Espacio: 1/2 plano de cada nivel. Hecho con acero inoxidable.

- CB18** Para biberones de 250 ml  
Dimensiones l x p x h 210 x 425 x 195 mm
- CB18/120** Para biberones de 120 ml  
Dimensiones l x p x h 210 x 425 x 125 mm
- CB18/100** Para biberones de 100 ml  
Dimensiones l x p x h 210 x 425 x 115 mm



**CPS20** CONTENEDOR PARA TETINAS

Contenedor de red metálica con tapa. Dimensionado para carro universal CS3. Es posible sobreponer dos cestos de tal modo que aumente la capacidad de carga del lavainstrumentos. Hecho en acero inoxidable. Espacio: 1/2 plano de cada nivel. Dimensiones l x p x h 430 x 190 x 60 mm. Malla 5 x 5 mm.

## ACCESORIOS PARA LAVAVAJILLAS

En el campo de la medicina, así como en los hogares de ancianos, Smeg apoya la prevención de la infección cruzada, que pueden propagarse en el lavado de platos. El uso de máquinas de lavado con desinfección térmica posible obtener un alto nivel de calidad de limpieza y prevención. Para este propósito se ha desarrollado Smeg accesorios que pueden ser usados en dispositivos médicos de acuerdo con las normas EN15883 de desinfección.

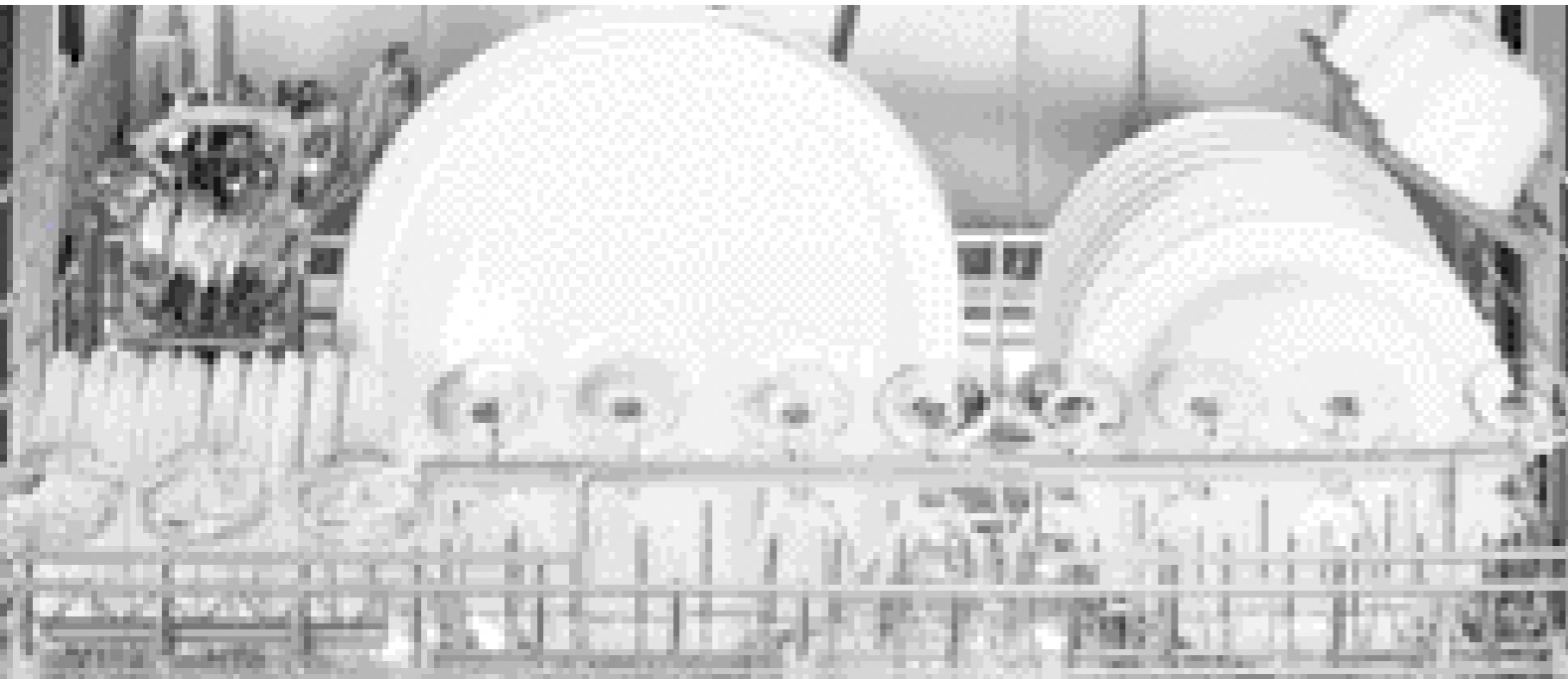

### CARROS DE LAVADO DE VAJILLA MODELO WD1050 Y WD4060



**CSKSTOV** CARROS DE LAVADO DE VAJILLA MODELO WD1050 Y WD4060

Carros superiores e inferiores para el modelo WD1050 para el tratamiento de hasta un máximo de 14 cubiertos.

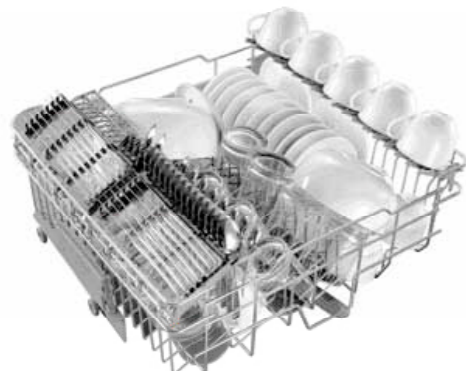





WD6090BDS



CARACTERÍSTICAS TÉCNICAS DE WD6090BDS

Control electrónico	3 microprocesadores +1 (tarjeta de comunicación opcional)
Programas estándares almacenados	20
Programas libremente modificables	10 (ampliables hasta 50)
Visualizador gráfico LCD retroiluminado	128 x 64 píxeles
Reloj y fecha	si
Fases reprogramables	10
Parámetros de fase	como agua, cantidad de detergente, temperatura objetivo, tiempo de ampliación en minutos, temperatura y duración del secado
Temperatura dentro del tanque	de ambiente a 95 °C
Precisión	0,1°C
Sensores de temperatura en el tanque	2 x PT 1000 CLASSI B IEC 60751
Sensor de nivel de detergente	si
Sistema de dosificación de detergentes	5 máx
Sensor de nivel de detergente	si
Seguridad	termostatos de seguridad, bloqueo de puerta
Cierre de seguridad	sí, con desbloqueo electromagnético
Indicaciones de alarma	80
Menú de búsqueda de averías	sí
Modificación de programas	sí, (con contraseña)
Contraseña	4 niveles
Idiomas	italiano, inglés, francés, alemán, ruso y otros idiomas a solicitud
<b>FUNCIONES AUXILIARES</b>	
Conducto para introducir sondas externas	opcional
Trazabilidad	almacenamiento de datos de los últimos 100 programas ejecutados
Comando para electroválvula de separación de la descarga	opcional
Puerto serie RS232 para conectar al PC	si
Puerto serie RS232 para impresora	si
Control de calidad del agua (conductividad)	opcional
Archivo de ciclos	si Formato WD-TRACE ® / Excel
Descarga de archivo de ciclos	si formato WD-TRACE ®
<b>SISTEMA DE SECADO</b>	
Ventilador de secado	Si, 2 motores de velocidad variable
Resistencia secado	4 kW
Pre-filtro clase c 98%	si
Filtro Hepa clase s 99,999%	si
<b>ALIMENTACIÓN HÍDRICA (PRESIÓN 1,5-5 BARES)</b>	
Alimentación de agua de red fría	sí, dureza máx. 42 °F
Alimentación de agua desmineralizada	si, < 20 µS/cm
Bomba booster para agua desmineralizada	opcional
Ablandador incorporado	si
Bomba de recirculación	2 bombas de 400 l/min
<b>CALENTAMIENTO DEL AGUA</b>	
Eléctrico	17,7 kW
Pre calentamiento de agua mediante calentador	si
<b>CONDENSADOR DE VAPOR</b>	
<b>DIMENSIONES AnxPxAl mm</b>	
Externa (con cubierta empotrada)	902x801x2035
Interna	670x650x835
Peso neto (kg)	282
<b>ACERO INOX</b>	
Tanque de lavado	AISI 316L
Revestimiento externo	AISI 304
<b>ALIMENTACIÓN ELÉCTRICA</b>	
Tensión/potencia	3/N/PE 400 V ~ 50 Hz 18,5 kW
<b>RUIDO</b>	máx 50 dB





?????????



**IC6000**

Indicador digital capaz de monitorizar la conductibilidad de las aguas de descarga. Particularmente útil cuando se utiliza agua desmineralizada para los aclarados finales. Si la calidad del agua en el desagüe presenta valores altos de conductibilidad se sugiere que se proceda a más aclarados. Rango de medida comprendido entre 0 y 20 µs/cm. Lectura de los valores visualizada en una pantalla LCD retroiluminada. Indicaciones visuales de los parámetros fuera de escala. Instalado a encaje en el frontal de la máquina.

**DIS-GW6** CARRO DE CARGA SERIE WD6090BDS

Carro para favorecer la ergonomía de carga y descarga del material de lavado. Equipado con 4 ruedas girables y bloqueables, manilla para el movimiento, sistema de seguridad para el bloqueo de carro de lavado. El carro dispone de un plano inferior para el alojamiento de soportes o más carros de lavado.

**CBS1** BANDEJA BASE PARA EL 2º/3º/4º NIVELES

Bandeja base con brazo irrigador. Utilizable en los niveles 2º/3º/4º de lavado. Apto para la colocación de soportes y cestos de instrumental. Capacidad: 2 cestos CSKL. Dimensiones max: l x p x h 600 x 300 x 100 mm. Máximo de 3 bandejas por máquina.

**CBS2** BANDEJA BASE PARA EL 1º NIVEL

Bandeja base sin irrigador. Utilizable en el 1º nivel de lavado (este es lavado por el irrigador incorporado en el fondo de la máquina). Apto para la colocación de soportes y cestos de instrumental.

**CSKL** CESTO PORTAINSTRUMENTAL DE GRANDES DIMENSIONES

Cesto portainstrumental con asas. Apto para el alojamiento de instrumental quirúrgico de dimensiones medio - grandes. Espacio: ½ del plano de los soportes CBS1 y CBS2.

Dimensiones: l x p x h 280 x 600 x 55 mm malla 5 mm.

**SCN1** SOPORTE SUPERIOR PARA EL LAVADO DE CONTENEDORES

Soporte para el lavado de un contenedor de una unidad de esterilización (dimensiones max: l x p x h 600 x 300 x 300 mm) y 3 tapadoras. Posicionable solamente sobre un soporte CBS1.

**SCN2** SOPORTE INFERIOR PARA EL LAVADO DE CONTENEDORES

Soporte para el lavado de 2 contenedores de una unidad de esterilización (Dimensiones max: l x p x h 600 x 300 x 300 mm). Posicionable únicamente sobre el soporte CBS2.

**SZ1** SOPORTE DE LAVADO DE CALZADO QUIRÚRGICO

Soporte para el lavado de 15 pares de zuecos de sala de operaciones para colocar sobre los carros base serie CBS. La configuración específica de los ganchos de soporte de los zuecos ha sido estudiada para evitar las posibles deformaciones de la goma debidas a las temperaturas alcanzadas en el tanque. Máximo de 2 soportes para cada máquina (1º y 3º nivel) para un total de 30 pares de zuecos.

**AE6** CARRO DE LAVADO PARA SET DE ANESTESIA

Carro para el lavado de instrumental de anestesia. Dotado de un sistema de inyección para la limpieza interna de los tubos corrugados, de 26 boquillas de diámetro de 3 mm y de 6 inyectores de diámetros 6 mm. Conexión directa al sistema hidráulico mediante un sistema de acoplamiento rápido y auto regulable. Capacidad para 18 tubos corrugados de largo máximo de 150mm, 26 cateters, 6 balones, 8 mascararas. Colocación sobre el plano inferior.



**LAVADO DE INSTRUMENTAL QUIRÚRGICO**

NIVELES	CARRO BASE	CESTOS
1 ER NIVEL	CBS2	CSLK (2CESTOS)
2º NIVEL	CBS1	CSLK (2CESTOS)
3º NIVEL	CBS1	CSLK (2CESTOS)
4º NIVEL	CBS1	CSLK (2CESTOS)



**LAVADO DE CALZADO QUIRÚRGICO**

NIVELES	CARRO BASE	CESTOS
1 ER NIVEL	CBS2	SZ1
2º NIVEL	-	-
3º NIVEL	CBS1	SZ1
4º NIVEL	-	-



**LAVADO DE CONTENEDORES QUIRÚRGICOS**

NIVELES	CARRO BASE	CESTOS
1 ER NIVEL	CBS2	SCN2
2º NIVEL	-	-
3º NIVEL	CBS1	SCN1
4º NIVEL	-	-



**LAVADO DE MATERIAL DE ANESTESIA**

NIVELES	CARRO BASE	CESTOS
1 ER NIVEL	AE6	-
2º NIVEL	-	-
3º NIVEL	-	-
4º NIVEL	-	-

WD7000



**CARACTERÍSTICAS TÉCNICAS DE WD7000**

control electrónico	PLC para la automatización de control
Programas estándares almacenados	20
	10 (ampliables hasta 50)
Visualizador gráfico LCD retroiluminado	5.7 inches touch control
Reloj y fecha	si
Fases reprogramables	10
Parámetros de fase	como agua, cantidad de detergente, temperatura objetivo, tiempo de ampliación en minutos, temperatura y duración del secado
Temperatura dentro del tanque	de ambiente a 95 °C
Precisión	0,1°C
Sensores de temperatura en el tanque	3 x PT 1000 CLASSI B IEC 60751
Sistema de dosificación de detergentes	5 máx
Sensor de nivel de detergente	si
Seguridad	termostatos de seguridad, bloqueo de puerta
Cierre de seguridad	si, con desbloqueo electromagnético
Indicaciones de alarma	95
Menú de búsqueda de averías	si
Modificación de programas	si, (con contraseña)
Contraseña	4 niveles
Idiomas	italiano, inglés, francés, alemán, ruso y otros idiomas a solicitud
<b>FUNCIONES AUXILIARES</b>	
Conducto para introducir sondas externas	opcional
Trazabilidad	almacenamiento de datos de los últimos 100 programas ejecutados
Canasta de lavado escáner de código de barras	opcional
Puerto serie RS232 para conectar al PC	si
Puerto serie RS232 para impresora	si
Control de calidad del agua (conductividad)	opcional
Archivo de ciclos	si Formato WD-TRACE @ / Excel
Descarga de archivo de ciclos	si formato WD-TRACE @
<b>SISTEMA DE SECADO</b>	
Ventilador de secado	Si, 2 motores de velocidad variable
Resistencia secado	5 kW
Pre-filtro clase c 98%	si
Filtro Hepa clase s 99,999%	si
<b>ALIMENTACIÓN HÍDRICA (PRESIÓN 1,5-5 BARES)</b>	
Alimentación de agua de red fría	si, dureza máx. 42 °F
Alimentación de agua desmineralizada	si, < 20 µS/cm
Bomba booster para agua desmineralizada	opcional
Ablandador incorporado	si
Bomba de recirculación	2 bombas de 400 l/min
<b>CALENTAMIENTO DEL AGUA</b>	
Eléctrico	18 kW
Pre calentamiento de agua mediante calentador	si demi – opcional agua de red fría
<b>CONDENSADOR DE VAPOR</b>	
si	
<b>DIMENSIONES AnxPxAl mm</b>	
Externa (con cubierta empotrada)	1150x990x2000
Interna	671x818x639
Peso neto (kg)	680
<b>ACERO INOX</b>	
Tanque de lavado	AISI 316L
Revestimiento externo	AISI 304
<b>ALIMENTACIÓN ELÉCTRICA</b>	
Tensión/potencia	3/N/PE 400 V – 50 Hz 28 kW

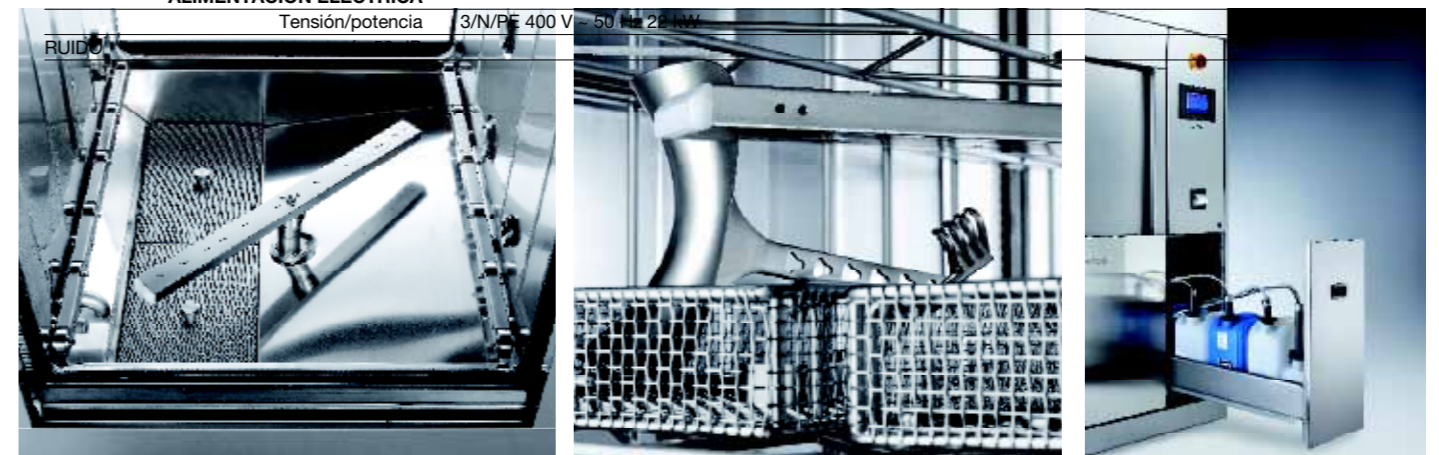



## OPCIONAL MÁQUINA

**ACLARADO PERFECTO**

Un sensor de conductibilidad controla la calidad del agua de desagüe. El dispositivo permite programar consecutivos ciclos de lavado en el caso que permanezcan sobre el material tratado sustancias contaminantes. El termodesinfectador WD7000 garantiza por lo tanto un aclarado perfecto y sin residuos. Las comprobaciones efectuadas por el sensor pueden visualizarse sobre la pantalla y pueden ser documentadas posteriormente.

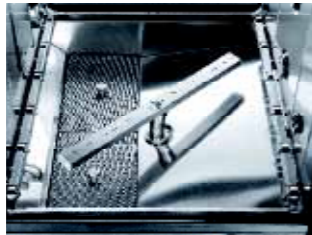
**INSPECCIÓN FACIL**

La potente iluminación con leds blancos garantiza una óptima visibilidad interna. Las puertas de vidrio permiten ver todo el tanque de lavado y controlar la carga en todo momento. Los conductos para la inspección permiten la introducción de sondas externas para la validación y la verificación de los procesos.

**CONEXIÓN EN REMOTO**

Una conexión Ethernet que permite no solo la descarga de datos de funcionamiento en remoto sino también ejecutar un diagnóstico completo del equipo, interactuando de manera ocurrencia con la configuración del equipo. El termodesinfectador Smeg Instruments también puede enviar e-mail al ordenador o a PDAs con informaciones de vario tipo, como por ejemplo la indicación del fin de un ciclo de lavado o la señalización de eventuales anomalías o alarmas. La puerta de serie RS232 permite a los técnicos autorizados conectarse al termodesinfectador mediante un PC para acceder al mantenimiento de la máquina.

**TRAZABILIDAD DE LOS PROCESOS**

Es posible conectar al termodesinfectador WD7000 hasta dos impresoras para recoger toda la documentación relativa a los ciclos de lavado y desinfección en soporte de papel. El software de gestión de datos permite la trazabilidad alternativa de los ciclos en formato electrónico. El escaner con código de barras permite el reconocimiento de cestos de lavado para su exacta localización durante el proceso de descontaminación. En los casos de conexiones limitadas, WD7000 ofrece además la posibilidad de utilizar una conexión USB para descargar la info

## ACCESORIOS MÁQUINA

**CSK12 CARRO DE LAVADO MULTIFUNCIONAL HASTA 4 NIVELES**

Carro de lavado multifuncional que combina los instrumentos generales de lavado y sistema de inyección directa de instrumentos MIC (2 niveles disponibles para el sistema de inyección directa con los cestos CSKFLEX) De 2 hasta 4 niveles de lavado con inyección directa, brazos giratorios extraíbles encada nivel. La altura máxima entre los niveles de 70 mm. Capacidad de carga: máx. 12 tipos de cestos DIN. Construcción en acero inoxidable AISI 304.

**CSK15 CARRO DE LAVADO MULTIFUNCIONAL HASTA 4 NIVELES (no en la foto):**

Carro de lavado multifuncional que combina los instrumentos generales de lavado y sistema de inyección directa de instrumentos MIC (2 niveles disponibles para el sistema de inyección directa con los cestos MIC CSKFLEX)) De 2 hasta 5 niveles de lavado con 4 inyección directa, brazos giratorios extraíbles encada nivel. La altura máxima entre los niveles de 70 mm. Capacidad de carga: máx. 15 tipos de cestos DIN. Construcción en acero inoxidable AISI 304.

**CSKFLEX MIC HERRAMIENTAS DE CABLES DE LIMPIEZA**

Incluye 2 cestas DIN con sistema de inyección directa. Fabricado en acero inoxidable AISI 304. Capacidad: 10 bits cable de instrumento, 400 mm de longitud. conectores Luerlock se pueden configurar de acuerdo a las necesidades del usuario.

**SCLOG7 CARRO PARA CALZADO DE SALA DE OPERACIONES**

Capacidad de carga: máx. 14 zuecos. para ser colocado en CSK12 (máx. 2). Construcción en acero inoxidable AISI 304.

**DIS-WD7 CARRO PARA VERSIONES DE MÁQUINAS GRANDES**

Carro con sistema de bloqueo para la carga de material de lavado en las máquinas para el lavado y la desinfección y desinfección térmica. Sistema anti-goteo para recoger el agua que cae de la carga de material. Las ruedas pueden bloquearse. Sistema de seguridad anti-inversión para el transporte. Y un diseño ergonómico. Construcción en acero inoxidable AISI 304.

N.B. Una amplia gama de accesorios, tales como carros de anestesia, envases, botellas, oftalmología instrumentos, cristalería, etc han sido especialmente diseñados para satisfacer las necesidades de los diferentes usuarios.



Para obtener altos estándares de calidad de lavado resulta de fundamental importancia utilizar agua debidamente tratada. En las fases de prelavado, lavado y neutralización se recomienda siempre el uso de agua endulzada. todos los modelos de debajo de la mesa disponen de un descalcificador eficiente integrado capaz de reducir la dureza del agua de alimentación de tal modo que se evita la formación de manchas blanquecinas en el interior del tanque y los instrumentos tratados. Los WD6090BDS serie y WD7000 todavía requieren un sistema de tratamiento externo, ya que utilizan una gran cantidad de agua en las etapas de lavado

Smeg propone la serie de descalcificadores WS de elevadas prestaciones, mínimas dimensiones y fácil instalación. De especial importancia es además el aclarado del instrumental con agua desmineralizada para eliminar todos los residuos contaminantes que puedan quedar en la superficie del instrumento. Smeg ofrece a tal fin, tanto el desmineralizador a lecho mixto de resinas WP3000, compacto y eficiente, como sistemas de desmineralización por osmosis. Además de que un sistema de ósmosis, serie RO

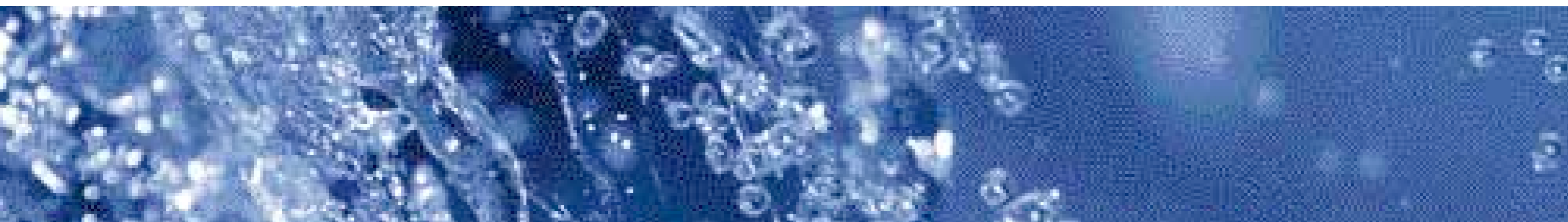

**WP3000** PRODUCTOR DE AGUA DESMINERALIZADA POR RESINAS.

El WP3000 es un desmineralizador apto para la producción de agua desionizada a 0.8-1  $\mu\text{S}/\text{cm}$  adecuada para los aclarados finales del lava-instrumentos. El sistema funciona con resinas de lecho mixto capaces de retener incluso el sílice y que, una vez consumidas, se deben sustituir con el KIT MI700WP. El contenedor de resinas y toda la máquina están hechos de acero inoxidable.

Capacidad neta del contenedor: 15 litros  
Dimensiones: l x p x h 300 x 600 x 850 mm

**MI700WP**

Kit de resinas de lecho mixto aniónico/catiónico fuerte para desmineralizador WP3000. Capacidad de intercambio total 42700 litros/°F\* final de ciclo a 5 $\mu\text{S}/\text{cm}$  (\*Dureza en grados franceses). Suministrado con bolsa para eliminar las resinas gastadas.



**WS9E, WS11E, WS14E, WS17E** EQUIPOS DE ABLANDAMIENTO DE AGUA

Los equipos de la serie WSE son ablandadores de agua para uso tecnológico capaces de eliminar completamente la cal del agua. La regeneración de las resinas utiliza cloruro sódico normal. Estos ablandadores están indicados para ablandar el agua de alimentación de los lavainstrumentos serie GW6090 y para tratamientos centralizados. Disponibles en versiones con caudal hasta 2700 litros/hora. Los modelos disponen de cabezal con control electrónico programables según la dureza. Permiten una regeneración contra corriente basada en el volumen de agua (teniendo en cuenta la tasa de saturación de las resinas) y una salmuera proporcional para ahorrar agua y sal.

	WS9E	WS11E	WS14E	WS17E
CAUDAL MÁXIMO	1600 l/h (16.7 l/min)	1800 l/h (43 l/min)	2000 l/h (43 l/min)	2200 l/h (43 l/min)
CAUDAL NOMINAL	1000 l/h (16.7 l/min)	1500 l/h (43 l/min)	1600 l/h (43 l/min)	1800 l/h (43 l/min)
CAPACIDAD DE LITROS RESINAS	9	11	14	17
CAPACIDAD INTERCAMBIO (m3/°F)	54	66	84	102
CAPACIDAD CÍCLICA A 40 °F	1350	1650	2250	2700
DUREZA RESIDUAL PROGRAMABLE	0-10° F	0-10° F	0-10° F	0-10° F
TIPO REGENERADOR	NaCl sal	NaCl sal	NaCl sal	NaCl sal
CONSUMO REGENERADOR	0.9 kg/ciclo	1.0 kg/ciclo	1.2 kg/ciclo	1.8 kg/ciclo
DIMENSIONES ØxH (mm)	300 x 470 x 540	300 x 470 x 660	300 x 470 x 815	300 x 470 x 1070
DIMENSIONES DEPÓSITO DE SAL AN x P x AL (mm)	INTEGRADO	INTEGRADO	INTEGRADO	INTEGRADO
CAPACIDAD DE LITROS (SAL)	aproximadamente 15	aproximadamente 20	aproximadamente 30	aproximadamente 40
FIJACIONES	1"	1"	1"	1"



A fin de obtener un óptimo lavado y una aun más eficaz desinfección térmica del instrumental médico tratado con lavainstrumentos profesionales, es necesario el uso de detergentes específicos. Smeg dispone de una gama completa de detergentes alcalinos (para dosificar en la fase de lavado) y de neutralizantes ácidos (para dosificar en la fase de neutralización) estudiados específicamente para garantizar un lavado eficaz de tal modo que favorezca la acción desinfectante de la temperatura en la fase de termodesinfección final.

Smeg propone además numerosos desinfectantes dedicados al tratamiento del instrumental termolábil y utensilios de anestesia para desinfectar en la máquina durante el procedimiento termo-químico y lubricantes y aditivos especiales capaces de prolongar la vida de los dispositivos médicos.

#### DETERGENTES ALCALINOS

Detergentes para el lavado en máquina de instrumental quirúrgico, utensilios de anestesia, Zuecos OP y otros utensilios tecno-médicos, así como biberones en hospitales y ambulatorios médicos.

**DETERLIQUID C**  
Detergente alcalino líquido universal fuerte.  
Confección de 5 litros.

**EMODET**  
Detergente debilmente alcalino anti espuma para uso en lavainstrumentos, apto para la limpieza de residuos orgánicos.  
Confección de 5 litros.

**DETERLIQUID C2**  
Detergente alcalino líquido universal.  
Confección de 5 litros, sin fosfatos

**ENDOCLEAN**  
Detergente líquido neutro para el lavado en termodesinfectores profesionales de endoscopio flexible, broncoscopio, catéteres, materiales delicados.  
Confección de 5 litros.

#### NEUTRALIZANTES ACIDOS

Detergentes ácidos neutralizantes, para la neutralización de residuos alcalinos durante la fase de neutralización y/o prelavado ácido en el tratamiento de instrumental quirúrgicos, utensilios de anestesia, contenedores, zuecos OP y biberones, así como otros utensilios médicos del sector hospitalario.

**ACIDGLASS C**  
Detergente ácido neutralizante fuerte.  
Confección de 5 litros, sin fosfatos.

**ACIDGLASS C2**  
Detergente ácido neutralizante.  
Confección de 5 litros, sin fosfatos.

#### DESINFECTANTES

**STREPTOBAT**  
Desinfectante alcalino para ciclos de desinfección en máquinas de instrumental termolábil y utensilios para anestesia en el procedimiento termo-químico. Confección de 5 litros, sin fosfatos.

#### LUBRICANTES Y TENSOACTIVOS

**LUB MILK**  
Emulsión lubricante protectora para materiales en acero inoxidable para su uso en termodesinfectores profesionales.  
Confección de 5 litros, sin fosfatos.

**LUB SPRAY**  
Lubricante para instrumental quirúrgico para utilizar después el lavado en máquina. Confección en spray de 0,4 litros.

DIMENSIONES EXTERNAS – LINEA BÁSICA

WD2050

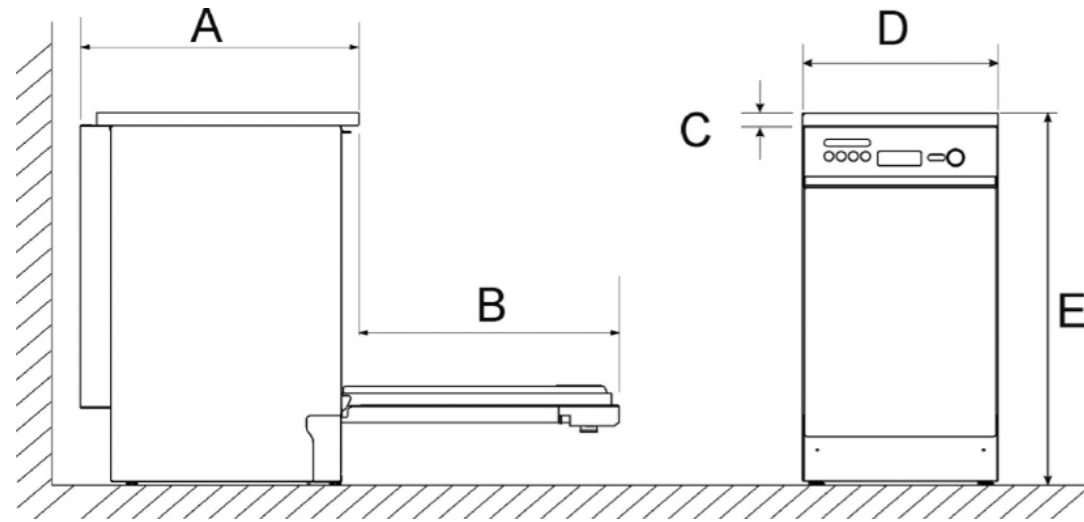

PRODUCTO	A	B	C	D	E
WD2050	640	600	30	450	850 830*

\* Altura con top de encaje

DIMENSIONES EXTERNAS – LINEA BÁSICA

WD4060

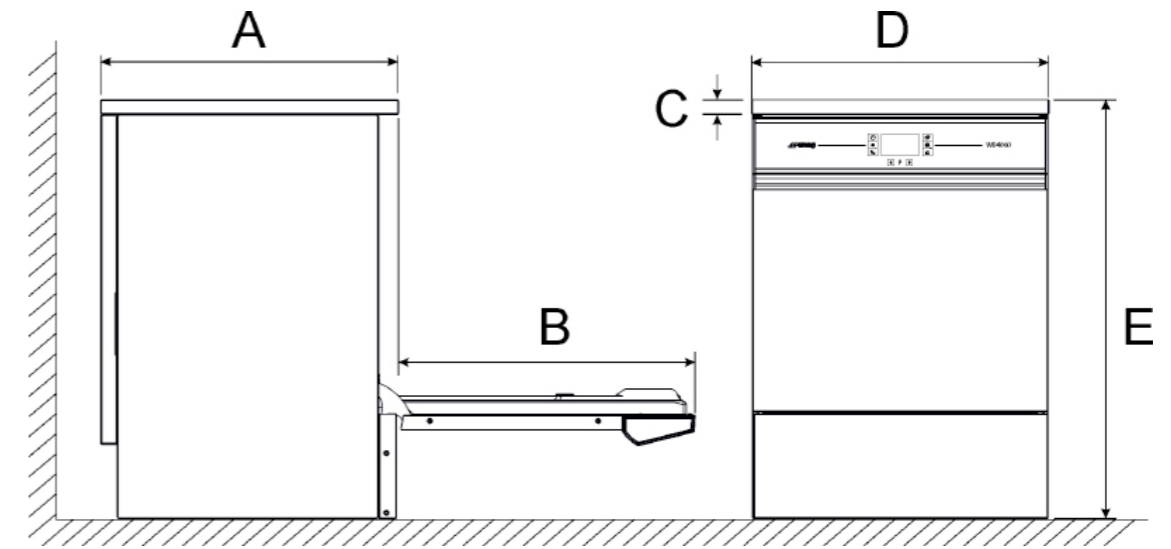

PRODUCTO	A	B	C	D2	E
WD4060	600	600	30	600	850 830* 857**

\* Altura con top de encaje

\*\* altura de montaje aquastop - sólo para la serie WD4060

WD1050

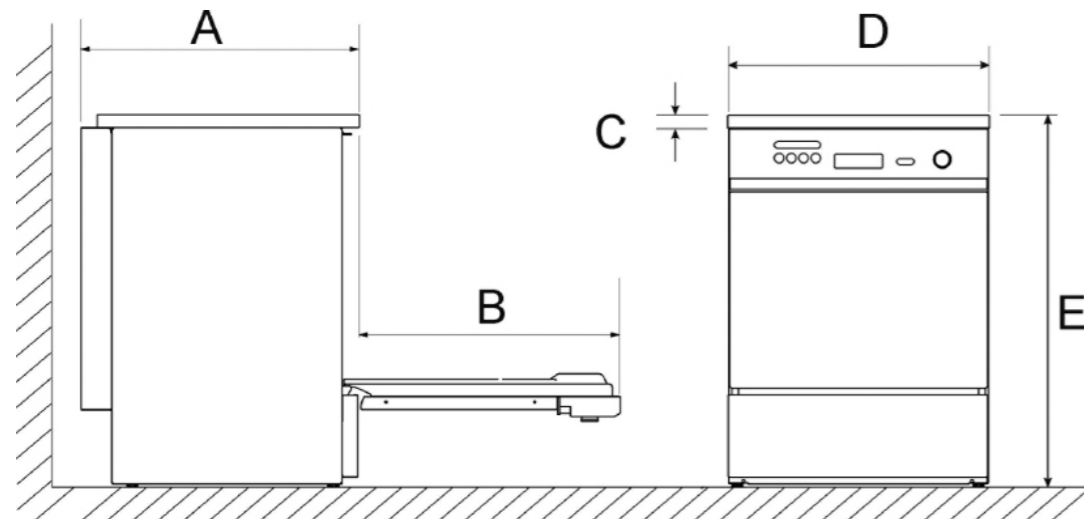

PRODUCTO	A	B	C	D	E
WD1050	640	600	30	600	850 830*

\* Altura con top de encaje



WD3060

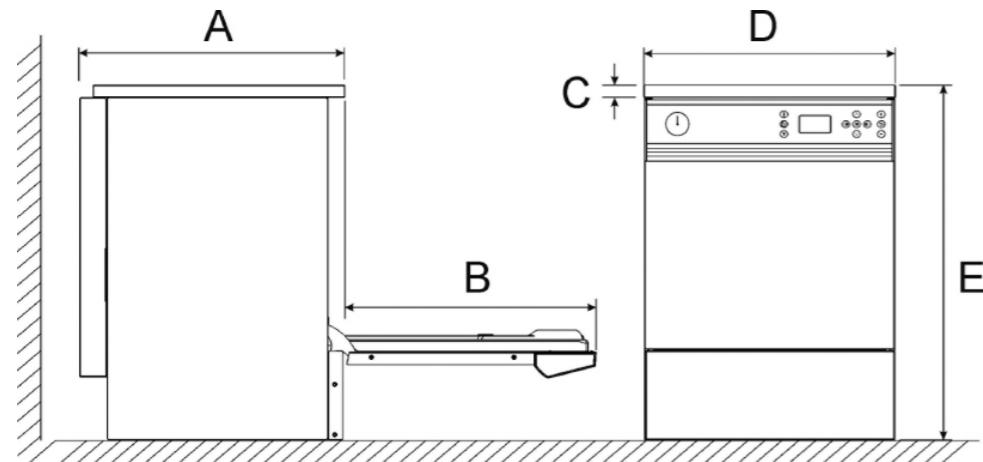

PRODUCTO	A	B	C	D	E
WD3060	640	600	30	600	850 830*

\* Altura con top de encaje

WD6090BDS

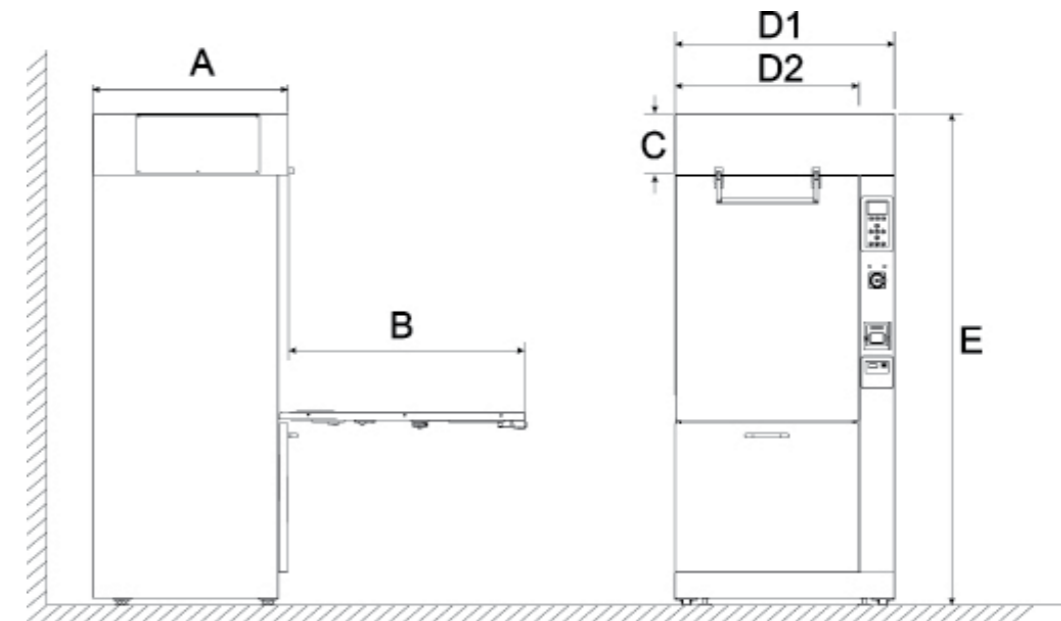

PRODUCTO	A	B	C	D1	D2	E
WD6090BDS	800	980	260	900	750	2010

WD5090T

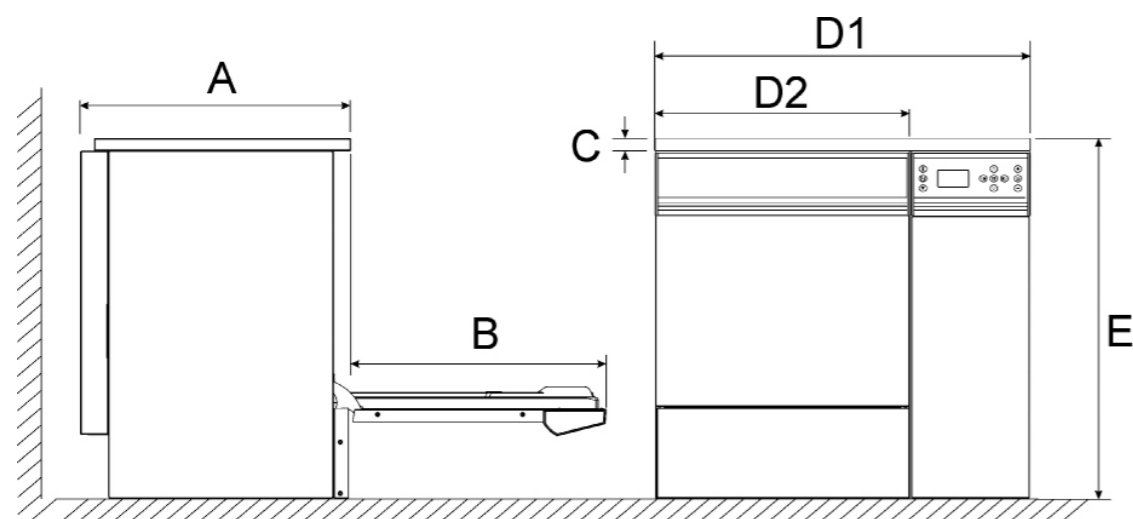

PRODUCTO	A	B	C	D1	D2	E
WD5090T	640	600	30	900	600	850 830*

\* Altura con top de encaje

WD7000

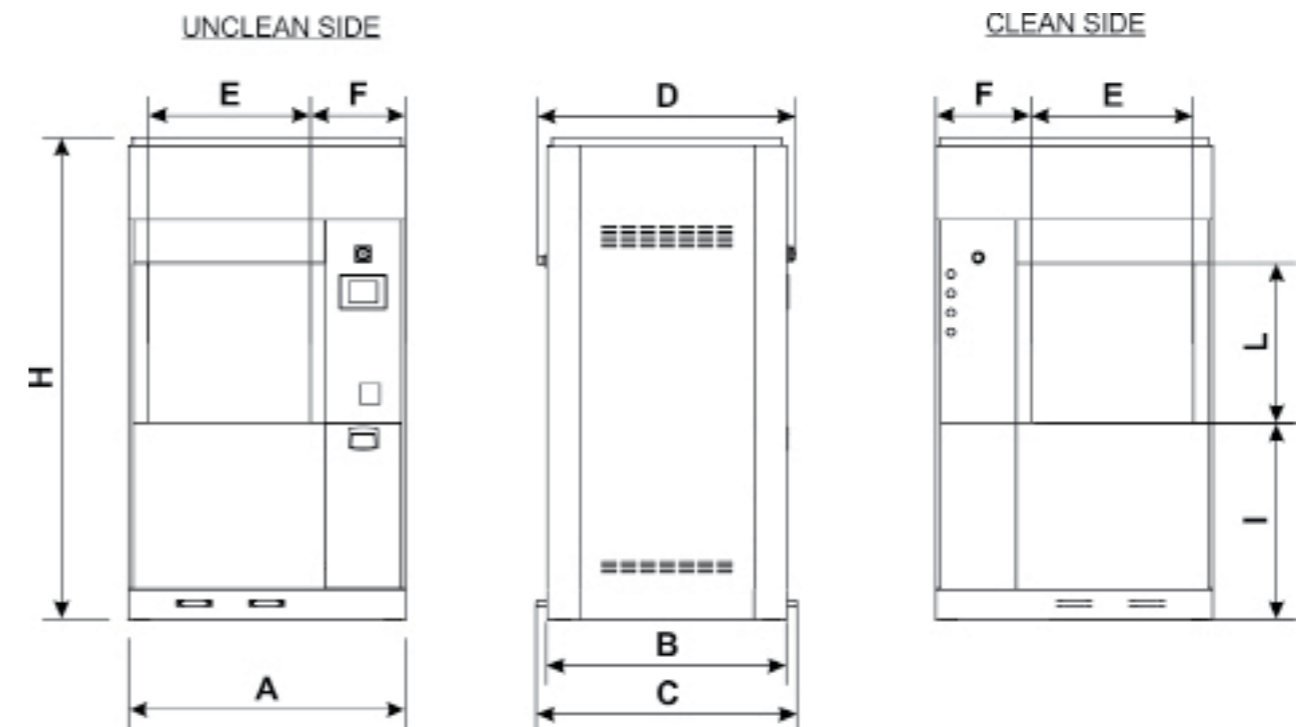

PRODUCTO	A	B	C	D	E	F	H	I	L
WD7000	1150	995	1081	1075	675	395	2000	815	664

**CARACTERÍSTICAS TÉCNICAS**

	<b>WD2050</b>	<b>WD1050</b>	<b>WD4060</b>
<b>Dimensiones internas (mm)</b>	380x480x590	520x515x545	520x515x545
<b>Dimensiones externas (mm)</b>	450x620x850 (830 versión empotrada)	600x650x850 (830 versión empotrada)	600x600x850 (830 versión empotrada)
<b>Programas standard</b>	6	6	9
<b>Programas almacenados</b>	2	2	6
<b>Sistema de dosificación de detergente</b>	bomba peristáltica	bomba peristáltica	bomba peristáltica
<b>Sistema de dosificación neutralizante</b>	bomba peristáltica	bomba peristáltica	bomba peristáltica
<b>Máx. número de bombas peristálticas</b>	2	2	3
<b>Posibilidad de control cuantitativo de detergente</b>	n.a.	n.a.	opzionale
<b>Armario portadetergentes</b>	n.a.	n.a.	n.a.
<b>Pantalla</b>	Con segmentos con indicadores de control	Con segmentos con indicadores de control	Con segmentos y iconos LED de comunicación
<b>Panel de mandos</b>	Botones de control de panel y pomo de selección de programas	Botones de control de panel y pomo de selección de programas	Teclado con membrana
<b>Impresora</b>	opcional	opcional	opcional
<b>Pre calentamiento de agua mediante calentador</b>	n.a.	n.a.	n.a.
<b>Sistema de secado</b>	Termodinámica	Termodinámica	Secado con presión de aire mediante el sistema "drying system"
<b>Pre-filtro clase C</b>	n.a.	n.a.	Si
<b>Filtro HEPA clase S 99,999 %</b>	n.a.	n.a.	Si
<b>Alimentación de agua fría</b>	si	si	si
<b>Alimentación de agua caliente</b>	no	no	no
<b>Alimentación de agua desmineralizada</b>	si	si	si
<b>Bomba de lavado</b>	200l/min	400l/min	400l/min
<b>Posibilidad de control</b>	200l/min	400l/min	400l/min
<b>Bloqueo de puerta</b>	si	si	si
<b>Peso neto (kg)</b>	61	77	7
<b>Conformidad</b>	2006/95/CEE, 93/68/CEE,	2006/95/CEE, 93/68/CEE,	2006/95/CEE, 93/68/CEE,
<b>Alimentación/ potencia total instalada</b>	1/N/PE/230V- 50Hz-2,8kW	1/N/PE/230V- 50Hz-2,8kW In alternativa: 3/N/PE/400V- 50Hz-7,0kW	1/N/PE/230V- 50Hz-2,8kW In alternativa: 3/N/PE/400V- 50Hz-7,0kW
<b>Posibilidad de alimentación a 60 Hz</b>	si	si	si
<b>Enchufe suministrado</b>	si	no	no

**CARACTERÍSTICAS TÉCNICAS**

	<b>WD3060</b>	<b>WD5090T</b>	<b>WD6090BDS</b>	<b>WD7000</b>
<b>Dimensiones internas (mm)</b>	520x515x545	520x515x545	670x650x835	671x815x639
<b>Dimensiones externas (mm)</b>	600x640x850 (830 versión empotrada)	900x640x850 (830 versión empotrada)	902x801x2035	1150x995x2000
<b>Programas standard</b>	20	20	20	20
<b>Programas almacenados</b>	10 (expandibles hasta 50)	10 (expandibles hasta 50)	10 (expandibles hasta 50)	20 (expandibles hasta 50)
<b>Sistema de dosificación de detergente</b>	bomba peristáltica	bomba peristáltica	bomba peristáltica	bomba peristáltica
<b>Sistema de dosificación neutralizante</b>	bomba peristáltica	bomba peristáltica	bomba peristáltica	bomba peristáltica
<b>Máx. número de bombas peristálticas</b>	4	5	5	5
<b>Posibilidad de control cuantitativo de detergente</b>	opcional	opcional	opcional	opcional
<b>Armario portadetergentes</b>	n.a.	Si	Si	Si
<b>Pantalla</b>	LCD retroiluminada 128x64 pixel	LCD retroiluminada 128x64 pixel	LCD retroiluminada 128x64 pixel	touch screen da 5.7 inch
<b>Panel de mandos</b>	Teclado con membrana	Teclado con membrana	Teclado con membrana	touch screen (lado limpio) Pulsante (lado sucio)
<b>Impresora</b>	opcional	opcional	opcional	opcional
<b>Pre calentamiento de agua mediante calentador</b>	n.a.	Opzionale	Si	standard para agua demi Opcional para agua fría
<b>Sistema de secado</b>	Termodinámica	Secado con presión de aire mediante el sistema "drying system"	2 motores secado con presión de aire mediante el sistema "drying system"	2 motores secado con presión de aire mediante el sistema "drying system"
<b>Pre-filtro clase C</b>	n.a.	si	si	si
<b>Filtro HEPA clase S 99,999 %</b>	n.a.	si	si	si
<b>Alimentación de agua fría</b>	si	si	si	si
<b>Alimentación de agua caliente</b>	si	si	si	si
<b>Alimentación de agua desmineralizada</b>	si	si	si	si
<b>Bomba de lavado</b>	si	si	opcional (externamente)	opcional (externamente)
<b>Posibilidad de control</b>	400l/min	400l/min	2 x 400l/min	2 x 400l/min
<b>Bloqueo de puerta</b>	opcional	opcional	opcional	opcional
<b>Peso neto (kg)</b>	opcional	opcional	opcional	opcional
<b>Conformidad</b>	2006/95/CEE, 93/68/CEE,	2006/95/CEE, 93/68/CEE,	2006/95/CEE, 93/68/CEE,	2006/95/CEE, 93/68/CEE,
<b>Alimentación/ potencia total instalada</b>	1/N/PE/230V- 50Hz- 2,8kW	1/N/PE/230V- 50Hz- 2,8kW In alternativa: 3/N/PE/400V- 50Hz- 7,0kW	3/N/PE/400V- 50Hz- 18,5kW	3/N/PE/400V- 50Hz- 22,0kW
<b>Posibilidad de alimentación a 60 Hz</b>	si	si	Si	si
<b>Enchufe suministrado</b>	Si	No	no	No



This catalogue is printed entirely on FSC® (Forest Stewardship Council®) certified paper that has been produced with cellulose sourced from forests that are managed responsibly, in accordance with rigorous environmental, social, economic and cultural standards.  
<http://www.fsc.org/>

**Smeg S.p.A.**

Via Leonardo da Vinci, 4 - 42016 Guastalla (RE) - Italy  
E-mail: [instruments@smeg.it](mailto:instruments@smeg.it) - [www.smeg-instruments.com](http://www.smeg-instruments.com)